**Новое поколение интеллектуальной системы
управления машиной для проектирования
деталей Эксплуатация Инструкции Система
проектирования деталей
Система проектирования деталей**





Предисловие

Добро пожаловать на использование специальной системы управления швейными машинами компании. Пожалуйста, внимательно прочитайте данное руководство, чтобы обеспечить правильную эксплуатацию, использование специальных швейных машин, пожалуйста, следуйте инструкциям в этом руководстве, в противном случае, такие как ущерб, вызванный нарушением компания не берет на себя ответственность. Кроме того, пожалуйста, храните данное руководство пользователя в безопасном месте для проверки в любое время. В случае поломки, ошибка должна быть устранена техническими специалистами или профессионалами, которые назначены компанией.









Вопросы безопасности

















1. Знаки и значения безопасной эксплуатации



Знаки безопасности используются в инструкциях и продуктах для того, чтобы вы могли правильно и безопасно использовать продукт и предотвратить причинение вреда себе и другим людям. Знаки и их значения заключаются в следующем:

 危険	Если вы проигнорируете эту метку и выполните неправильную операцию, это может привести к серьезным травмам или смерти.
 注意	Если вы проигнорируете эту метку и будете делать неправильные действия, вы можете получить травмы и повредить оборудование.
	Символ обозначает «соображения». Узор в треугольнике указывает на то, на что следует обратить внимание. (например, слева написано: «Остерегайтесь травм»)
	Символ означает «Запрещено».
	Символ означает «должен». Узор в круге указывает на то, что должно быть сделано. (например, слева написано «должен быть заземлен»)

2. Меры предосторожности

 危険	
	При открытии блока управления выключите выключатель питания и выньте вилку из розетки, подождите не менее 5 минут, прежде чем открывать крышку блока управления. Прикосновение к участкам с высоким напряжением может привести к травмам.
 注意	
Использование окружающей среды	
	Следует избегать использования этой швейной машины вблизи источников сильных электрических помех, таких как высокочастотный сварочный аппарат. Сильный источник электрических помех может повлиять на нормальную работу швейной машины.
	Скачки напряжения питания не должны превышать $\pm 20\%$ от номинального напряжения. Большие колебания напряжения повлияют на нормальную работу швейных машин, необходимо оснастить их стабилизатором напряжения.
	Температура окружающей среды должна быть в пределах $5\text{ }^{\circ}\text{C} \sim 35\text{ }^{\circ}\text{C}$. Низкая или высокая температура повлияет на нормальную работу швейной машины.
	Относительная влажность воздуха должна быть в диапазоне $45\% \sim 85\%$, и оборудование не должно использоваться в условиях конденсации. Сухость, сырость или роса влияют на правильную работу швейной машины.
	Подача сжатого воздуха должна быть больше, чем общее потребление, необходимое швейным машинам. Недостаточная подача воздуха приведет к нарушению работы швейной машины.
	В случае грозы выключите выключатель питания и выньте вилку из розетки. Молния может повлиять на правильную работу швейной машины

Установка	
	Для установки швейной машины пригласите квалифицированных специалистов.
	Не подключайте электропитание до завершения установки. Если ошибочно нажать пусковой выключатель, действие швейной машины может привести к травме.
	Когда опускаете или поднимаете головку швейной машины, используйте руки. Не нажимайте на швейную машину сильно. Если швейная машина потеряет равновесие, она соскользнет на землю, что приведет к травме или повреждению машины.
	Должен быть заземлен. Если заземляющий провод не закреплен, это может привести к поражению электрическим током или ошибочному действию.
	Все кабели должны быть закреплены на расстоянии не менее 25 мм от активной части. Кроме того, не допускайте чрезмерных изгибов или плотного крепления с помощью зажима. Это может привести к пожару или поражению электрическим током.
	Пожалуйста, установите защитный кожух.
Шитье	
	К работе с этой швейной машиной допускаются только лица, прошедшие обучение по безопасной эксплуатации.
	Эту швейную машину нельзя использовать ни для каких других целей, кроме шитья.
	При работе на швейной машине необходимо надевать защитные очки. Если вы не наденете защитные очки, сломанная часть иглы может отскочить в глаза и причинить вред.
	При возникновении следующих условий немедленно отключите электропитание. В противном случае ошибочное нажатие пускового выключателя может привести к травме: 1. При заправке иглы 2. При замене иглы 3. Когда швейная машина не используется или когда человек покидает швейную машину
	В процессе шитья не прикасайтесь к движущимся частям и не прислоняйте предметы к движущимся частям, так как это может привести к травме человека или повреждению швейной машины.
	Если швейная машина работает неправильно, слышен ненормальный шум или ощущается ненормальный запах, следует немедленно отключить питание. Затем обратитесь в магазин или к квалифицированному специалисту.
	Если швейная машина вышла из строя, обратитесь в магазин или к квалифицированному специалисту.
Техническое обслуживание и осмотр	
	Ремонт, техническое обслуживание и проверку швейных машин могут выполнять только квалифицированные специалисты.
	По вопросам обслуживания, ремонта и проверки электрооборудования своевременно обращайтесь к специалистам производителей электронного управления.
	Отключите питание и выньте вилку из розетки при возникновении следующих условий. В противном случае ошибочное нажатие пускового выключателя может

	привести к травме.1.Осмотр, регулировка и техническое обслуживание 2.Замена изнашивающихся деталей, таких как погнутая игла, резак и т.д.
	Перед проверкой, регулировкой и ремонтом любого пневматического оборудования, пожалуйста, отключите источник подачи сжатого воздуха и опустите стрелку манометра до «0».
	Если вам необходимо подключить выключатель питания и переключатель источника для настройки, тщательно соблюдайте все меры предосторожности.
	Гарантия не распространяется на повреждения швейной машины, вызванные несанкционированной модификацией швейной машины.

1 Краткое описание

1.1 Обзор

Эта серия промышленных швейных машин компьютерной системы управления, шпиндель двигателя с передовым мировым уровнем АС сервоуправления технологии приводится в действие большой крутящий момент, высокая эффективность, стабильность скорости и низкий уровень шума. Дизайн панели управления дифференцирован для удовлетворения требований различных клиентов, система принимает немецкий дизайн структуры, удобная установка и обслуживание, программное обеспечение системы управления может быть обновлено удаленно, удобное для пользователя непрерывное улучшение производительности продукта.

1.2 Таблица технических параметров

	机 型 项 目	Швейная машина с циклического стежка (с увеличенным челноком)
1	Форма трассировки	Одноигольный плоский шов
2	Максимальная скорость шитья	2,800rpm
3	Поле шитья (X×Y)	GSM-1310G Max: 130×100mm;GSM-2210G Max: 220×100mm
4	Подача ткани	Непрерывная подача ткани (за счет шагового мотора)
5	Длина строчки	0.05-12.7mm
6	Количество стежков	Память 500 000 стежков (※)
7	Максимальное количество стежков	20 000 стежков (1 рисунок)
8	Хранение данных	Память: 999 (※) .USB : Без ограничений
9	Подъемная лапка Режим движения	Электромагнитный способ: Импульсный моторный привод, за счет сжатого воздуха: тип давления воздуха
10	Подъем прижимной лапки	Электромагнитная спецификация: Макс 25 мм, спецификация давления воздуха: Макс 30 мм
11	Лапка для 2-ступенчатого позиционирования	Электромагнитные характеристики: Левая и правая одна лапка давления. Характеристики давления воздуха: Левая и правая прижимная лапка отдельного типа
12	Прерывистое поднятие прижимной лапки	22mm
13	Прерывистый ход прижимной лапки	2-4.5mm、4.5-10mm/0 (Заводская настройка: 3mm)
14	Использование ротационного челнока	Половина оборота 2-кратного челнока (можно использовать стандартные челноки)
15	Устройство нити	Стандарт
16	Тангенциальное устройство	Стандарт
17	Способы хранения данных	Память (память быстрого стирания), CF-карта (32,64,128,256 Мб)[Опция]3.5 Disk 2HD/1.44MB.2DD

18	Количество пользовательских программ	50
19	Количество циклических программ	9
20	Мотор	АС сервомотор 550W
21	Вес	Голова: около 88 кг, панель управления: около 0,6 кг Блок управления : 14,2-16,2 кг (в зависимости от страны)
22	Электрические параметры	Однофазный 100В/220В, трехфазный 200В/220В/380В/400В 400ВА
23	Давление воздуха	0.5Мра 1.81/min

⚠ **Максимальная скорость шитья! Уменьшайте скорость в зависимости от условий шитья.**

1.3 Меры предосторожности для безопасного использования

● **🔍 Условия работы**

- ◆ Данное устройство управления не должно использоваться в следующих условиях
 - ◆ Напряжение источника питания
 - ◆ Изменения напряжения на сети 🔍 будут превышать фиксированное напряжение более чем на 10%.
- Мощность источника питания не может быть обеспечена при указанной мощности
 - ◆ Радиопомехи
- Поблизости находится место с радиопередатчиками и высокочастотными аппаратами, излучающими сильные радио- и магнитные поля.
- Температура и влажность воздуха
 - ◆ При комнатной температуре от 0°C до 50°C.
 - ◆ Наружный или дневной свет будет попадать непосредственно на объект.
 - ◆ Место рядом с радиатором (электрическим обогревателем).
- Относительная влажность воздуха в помещении в пределах 5%~95% (без конденсата).
- Воздух
 - ◆ Едкое или запыленное место.
 - ◆ Место, где возможно возникновение взрывов газа или нефти.
 - ◆ Вибрация
- Если место, где установлена швейная машина, подвержено сильной вибрации, установите блок управления в другом месте.

● **Установка**

- Блок управления
 - ◆ Пожалуйста, правильно следуйте инструкциям.
 - ◆ Приложение
 - ◆ Чтобы установить дополнительные аксессуары, выключите питание и выньте вилку из розетки.

- Силовой кабель
 - ◆ Не используйте силу тяжести для сжатия шнура питания и не перекручивайте шнур питания.
 - ◆ Пожалуйста, не приближайте шнур питания к вращающейся части на расстояние не менее 25 мм..
 - ◆ Заземление
 - ◆ Чтобы предотвратить утечку электрического тока, заземляющий провод линии электропередачи должен быть хорошо заземлен.
 - ◆ Дополнительное устройство
 - ◆ Если вы хотите получить электрические аксессуары, следуйте указаниям.
 - ◆ Разборка
 - ◆ Чтобы снять блок управления, необходимо сначала отключить питание и вынуть вилку из розетки.
 - ◆ При отсоединении вилки питания можно не только выдергивать шнур питания, необходимо удерживать вилку.
 - ◆ В блоке управления имеется опасное высокое напряжение, поэтому, чтобы открыть крышку блока управления, необходимо отключить питание и подождать более 5 минут, прежде чем можно будет открыть крышку блока управления.

● **Техническое обслуживание, осмотр и ремонт**

- Ремонт и техническое обслуживание, для выполнения которых необходимо подготовить технических специалистов.
- При замене игл и челнока обязательно отключите питание.
- Пожалуйста, используйте детали завода-изготовителя.

■ **Другие меры безопасности**





- Не прикасайтесь к частям швейной машины, которые вращаются и двигаются (особенно к штифту машины и ременным принадлежностям), и обратите внимание на то, что волосы не должны находиться рядом с ними во избежание опасности.
- Устройство управления не должно падать на землю и не должно попадать в зазор между другими предметами.
- Пожалуйста, не работайте при снятой крышке.
- Если устройство управления повреждено или не функционирует должным образом, необходимо обратиться к опытным специалистам для настройки или проверки ремонта, до того как неисправность не будет устранена, пожалуйста, не запускайте его.
- Пожалуйста, не модифицируйте и не изменяйте устройство управления.

● **Сигналы предупреждения и опасности**

- Неправильное поведение может быть опасным, как показано ниже..

 警告	错误的行动可能会发生重伤或死亡。	 注意	错误的行动可能会发生伤害或房屋或财产的损害。
---	------------------	---	------------------------

- Обозначение символа следующее.

	请遵照指示内容作业。		注意高压电 (电击) 的危险。
	注意高温。		务必接上接地线。
	绝对不要执行。		



● **Утилизация отходов**

- Пожалуйста, примите меры по утилизации промышленных отходов.

1.3 Меры предосторожности при эксплуатации

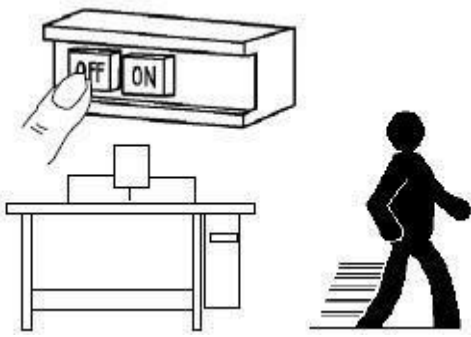

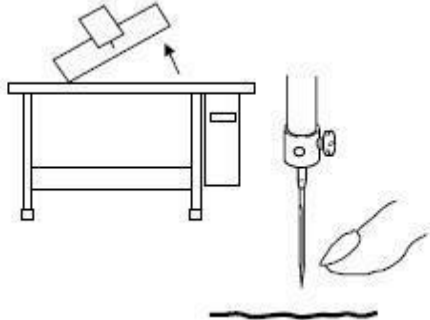
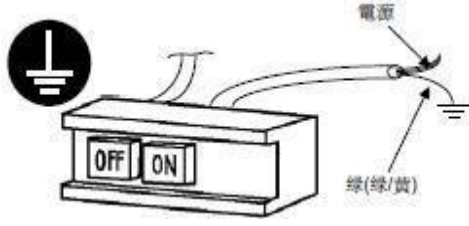
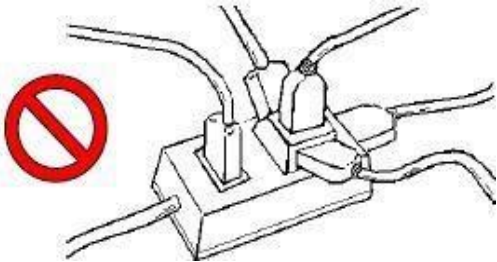
<p>1、Когда рука нажимает на переключатель [вкл], нога должна стоять на педали.</p> 	<p>2、Не забудьте выключить питание, когда собираетесь покинуть рабочее место.</p> 
<p>3、Не забудьте выключить питание, если вы хотите перевернуть голову или заменить PIN-код или иглу.</p>	<p>4、Провод заземления должен быть хорошо заземлен.</p>

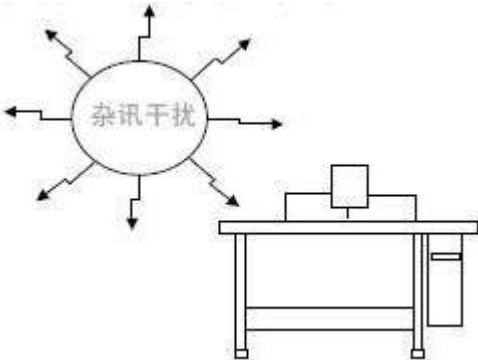
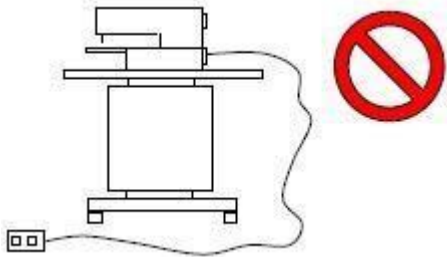
	
<p>5、 Не используйте бытовой удлинитель с несколькими гнездами.</p> 	<p>6、 Внутри блока управления находится опасное высоковольтное напряжение, поэтому подождите 5 минут после выключения питания, чтобы открыть крышку блока управления.</p> 
<p>7、 После замены двигателя необходимо обратиться к этой информации, чтобы установить угол установки двигателя шпинделя.</p>	
<p>8、 Держитесь подальше от машин, производящих высокочастотный шум.</p> 	<p>9、 При использовании внешних сигнальных гнезд для подключения аксессуаров, длина его разъема должна быть как можно короче, длинный кабель может привести к ложным действиям.</p> 
<p>10、 Если предохранитель сгорел, сначала удалите причину и замените предохранитель той же емкости.</p>	

1.4 Стандартизация

Функциональная клавиша использует признанную в отрасли графическую идентификацию, графика является языком интернационализации, любой пользователь может распознать.

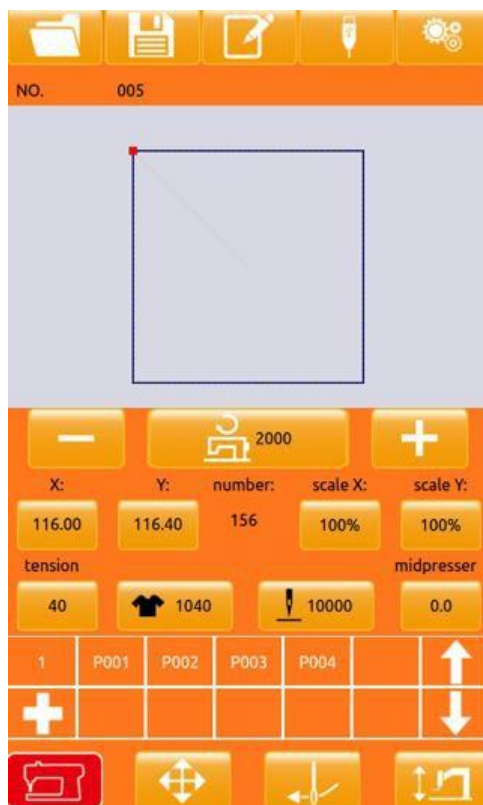

1.5 Режим работы

Эта сенсорная панель управления системой использует передовую технологию сенсорного управления, дружелюбный интерфейс и удобное управление вносят инновационные изменения в повседневную работу пользователя. Пользователи могут использовать свои пальцы или другие предметы, чтобы коснуться экрана.

Пользователи должны быть осторожны и не использовать острые предметы касаясь экрана, чтобы избежать постоянного повреждения сенсорного экрана. функциональные клавиши включают в себя клавиши подготовки, информационные клавиши, клавиши режима и клавиши связи. Конкретный способ действий указан в инструкциях в следующих разделах.



Пользователи должны быть осторожны, чтобы избежать использования острых предметов касаясь экрана, чтобы избежать необратимого повреждения сенсорного экрана.

2 Инструкции по эксплуатации

2.1 Универсальные клавиши

Кнопки для общего управления в этой системе следующие:

NO.	Иконка	Функция
1		Клавиша подтверждения → интерфейс ввода для входа в интерфейс шитья/интерфейс шитья для выхода в интерфейс ввода
2		Информационная клавиша → Просмотр информации о версии и схема заправки
3		Клавиша связи → связь u-диска и панели, шаблон или параметры взаимного копирования
4		Клавиша настройки → Вход в функциональный интерфейс
5		Клавиша выбора узора → открыть файл узора
6		Регистрационный клавиша → номер файла регистрационного образца
7		Кнопка имени → Введите название детали
8		Клавиша регулировки → Регулировка начальной точки шва
9		Клавиша заправки → заправка
10		Клавиша «Отмена» → Отмена текущей настройки/выход из текущего интерфейса
11		Кнопка подтверждения → Сохранить текущее заданное значение
12		Клавиша тестового шва → Ввод интерфейса одношагового шва
13		Клавиша намотки → в состояние намотки

2.2 Основные операции

① Включите переключатель питания

При включении питания отображается интерфейс ввода данных.

② Выберите рисунок, который вы хотите сшить.

Выбранный номер детали отображается под текущим интерфейсом, нажмите кнопку  выбора детали. Войдите в подменю, чтобы выбрать деталь №.

Операцию выбора шаблона см. в разделе «2.8 Выбор шаблона».

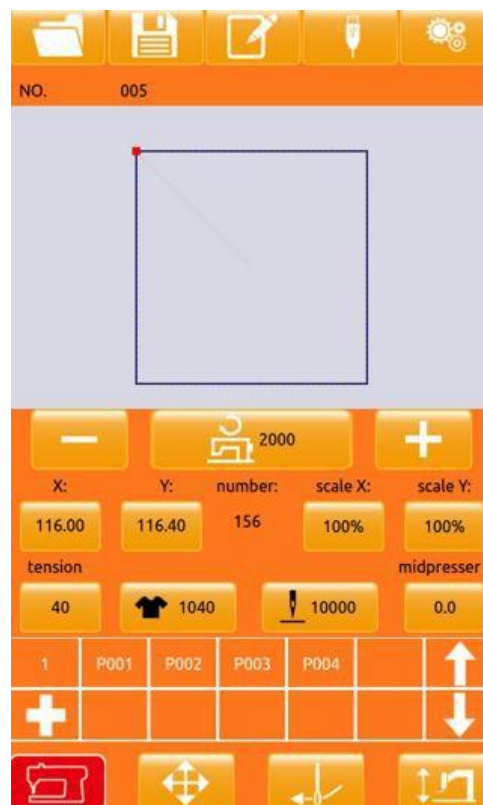

③ Приведите в состояние, в котором можно шить

После нажатия кнопки , изменится цвет

 Для ввода рисунка подтвердите интерфейс, это время можно шить

④ Начните шить

Положите швейные изделия под прижимные лапки, нажмите педаль, швейная машина запустилась, шитье началось.

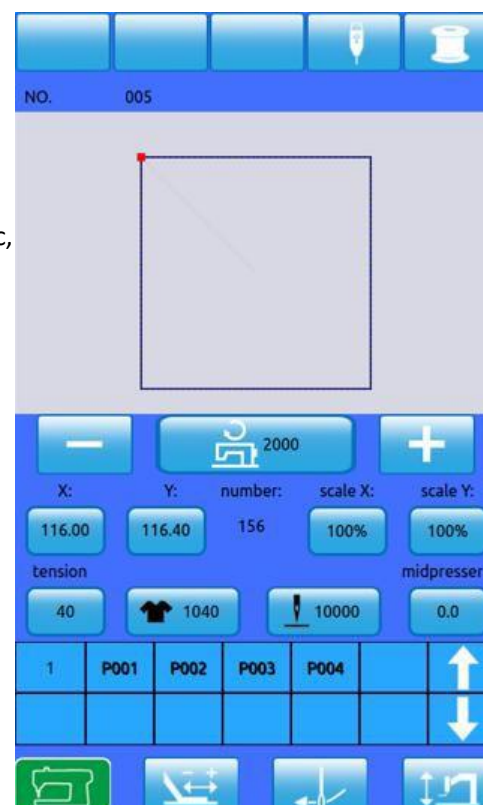

2.3 Обычная работа с шаблоном

(1) Интерфейс ввода данных о шитье

Интерфейс ввода данных показан на изображении справа, подробное описание функций см. в таблице Описание функциональных клавиш.

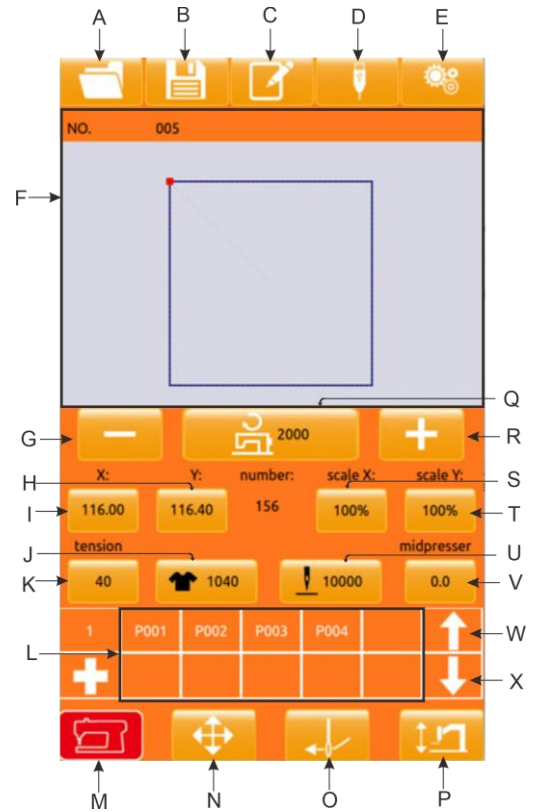

Описание функций:

NO.	Функция
A	Клавиша выбора шаблона
B	Клавиша регистрации шаблона
C	Клавиша именованя шаблона
D	USB-накопитель
E	Клавиша настройки
F	Область отображения графического шаблона
G	Клавиша снижения скорости
H	Y клавиша масштабирования
I	X клавиша масштабирования
J	Клавиша счётчика
K	Клавиши натяжения
L	Область клавиш быстрого доступа к шаблону P
M	Кнопка подтверждения шаблона
N	Клавиша регулировки точки шва
O	Клавиша запроса информации
P	Клавиша подъема прижимной лапки
Q	Клавиши быстрого доступа
R	Кнопка увеличения скорости

NO.	Функция
S	X клавиша масштабирования Клавиша режима счетчика
T	Y клавиша масштабирования Клавиша подсчета
U	Клавиша счетчика игл
V	Ключ именованя шаблона
W	Кнопка увеличения страницы узора P
X	Клавиша уменьшения страницы узора P

(1) Интерфейс шитья

Нажмите  войдите в швейный интерфейс, как показано на рисунке справа. Подробные инструкции см. в таблице описания функциональных клавиш.

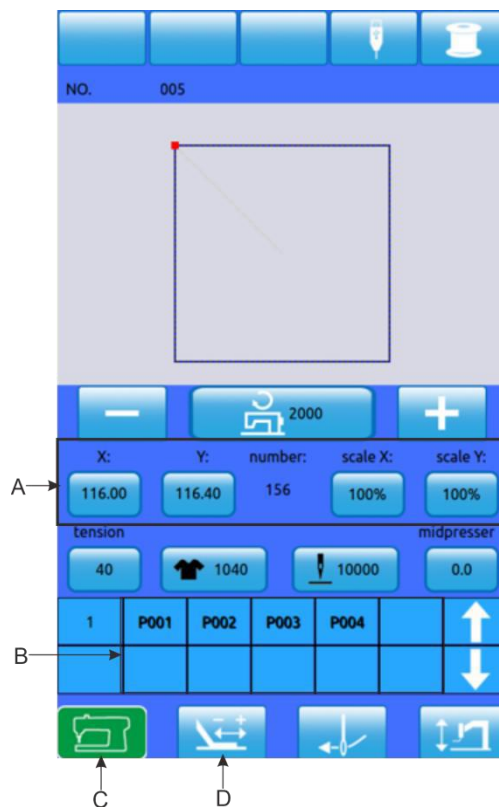

Описание функций:

NO.	Функция
A	Клавиша области масштабирования (не работает)
B	Область шаблона P (неудобная)
C	Кнопка подтверждения выхода из шаблона
D	Кнопка для тестового шва
---	Другие клавиши с функцией ввода

2.4 Регистрация шаблонов

Вы можете зарегистрировать до 999 обычных шаблонов.

Нажмите , что бы войти в интерфейс регистрации деталей (как показано на рисунке справа):

① Введите номер шаблона

С помощью кнопок можно выбрать номер детали, диапазон номеров деталей должен быть 201~999, при вводе других номеров будет отображаться вне диапазона номеров.



002		
7	8	9
4	5	6
1	2	3
0	▼-	▲+
✕		✓

② Регистрация нового шаблона

Подтвердите номер шаблона и нажмите , Перед отображением данных детали будут скопированы в Новый регистрационный шаблон, операция возвращается в интерфейс ввода данных нового регистрационного шаблона.

Если номер записи уже был зарегистрирован, появится запрос на перезапись сохраненного образца.

После нажатия  выйдите из интерфейса регистрации.

2.5 Именованние шаблонов

Нажмите  перейдите в интерфейс именованния узоров (как показано на рисунке справа).

A	Удаление	Удаление вводимых символов по отдельности
B	Двигайтесь вправо	Переместите курсор вправо
C	Двигайтесь влево	Переместите курсор влево
D	Пустой	Опустошите все введенные символы

Выберите символ, который нужно ввести, нажмите клавишу  завершая операцию именованния образца. Позицию символа можно определить, перемещая курсор, а клавиша DELETE удаляет символ.

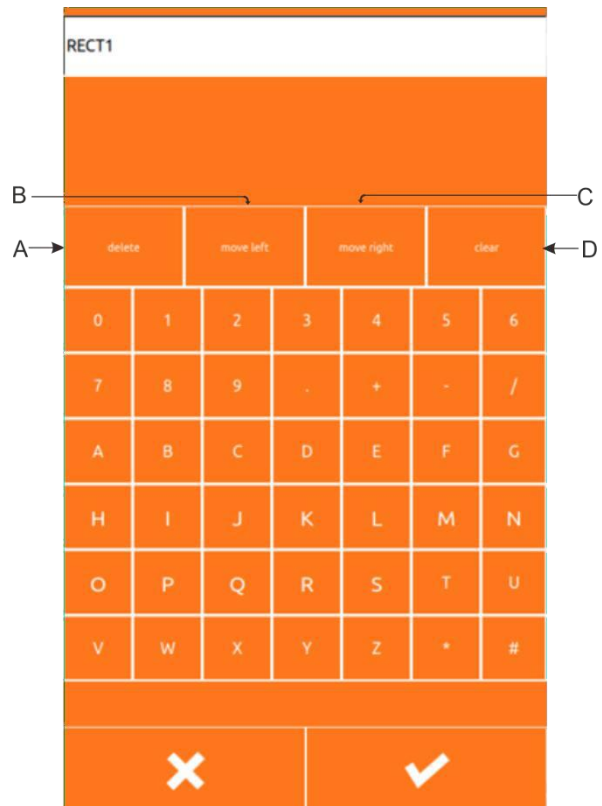

2.6 Намотка

① Установите шпульку

Вставьте шпульку в вал для намотки.
Как показано на рисунке справа.

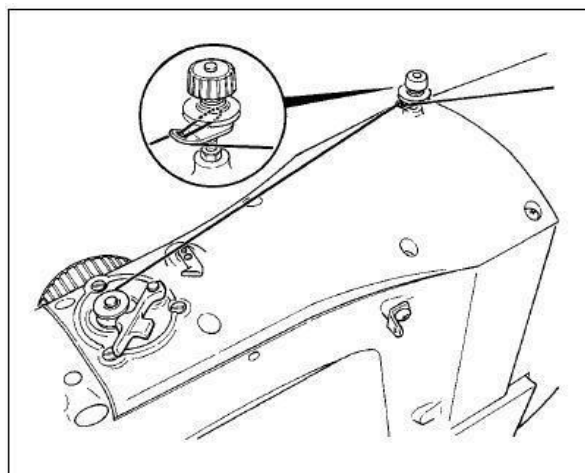

② Показать интерфейс намотки

В швейном интерфейсе, нажав кнопку



намотки, появится интерфейс намотки (как показано на изображении справа).

③ Начать намотку

После нажатия на левую педаль начинается намотка.

④ Stop sewing machine

После начала намотки педаль снова включается, и намотка прекращает вращаться, а лапка левой педали поднимается обратно в режим шитья после остановки намотки.

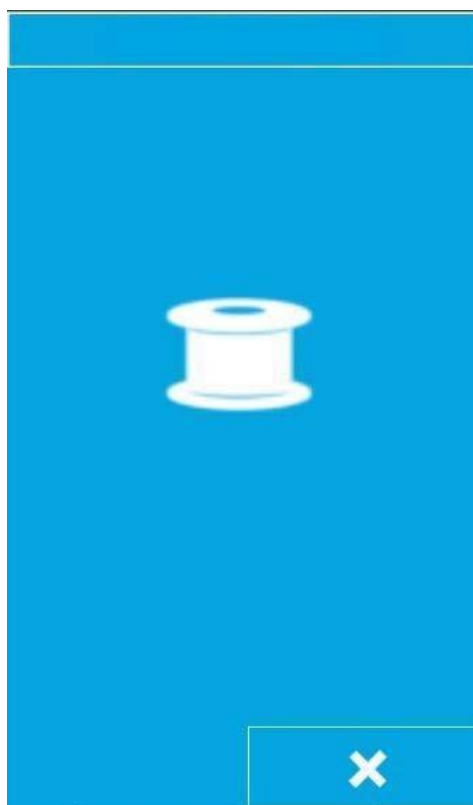

2.7 Заправка нити

① Переход в состояние заправки нити

В интерфейсе ввода или в интерфейсе шитья  экран меняется, как показано на рисунке, в этом состоянии машина не может выполнять другие операции.

② Выход из режима заправки нити

После окончания заправки снова нажмите кнопку выхода, чтобы вернуться к интерфейсу ввода или шитья.



2.8 Параметры шаблона

① Вход в интерфейс выбора шаблона

В интерфейсе ввода данных (см. рис. 1 справа) нажмите на кнопку Select A, чтобы перейти в интерфейс выбора шаблона (рис. 2). Рисунок 2 Следующая информация:

A	Название шаблона
B	Информация о размере шаблона
C	Графический дисплей шаблона
D	Зарегистрированный номер шаблона
	Переверните шаблон
	Переверните страницу по шаблону
	Удаление шаблона

② Выберите шаблон

Область номеров шаблонов D на каждой странице может отображаться 25 номеров шаблонов, выберите кнопку номера шаблона, текущая графика детали и информация отображаются выше. Информация о шаблоне содержит: номер шаблона, длину в направлении x, высоту в направлении y, строку с названием шаблона (для безымянного шаблона строка не

отображается). Нажмите  Завершите операцию выбора детали.

③ Удаление шаблона

Выберите кнопку шаблон с номером,

нажмите кнопку  удалите шаблон.

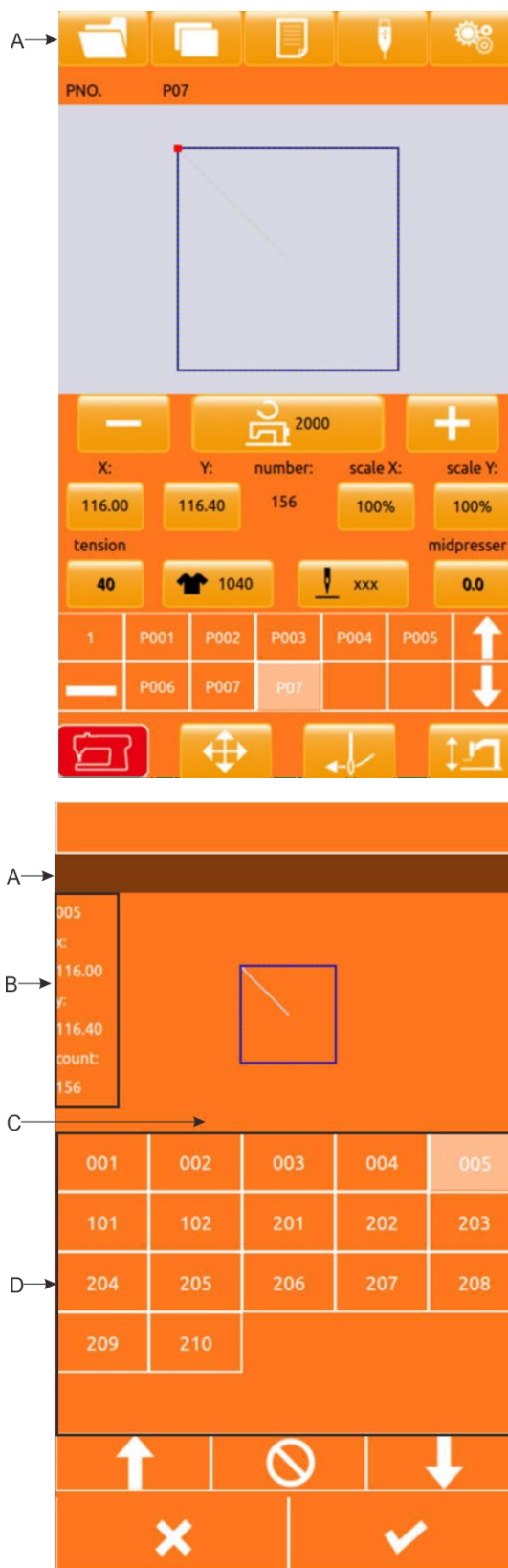

Примечание: шаблон делится на основные шаблоны и обычные шаблоны: основной шаблон для завода шаблон, обычный шаблон для пользователя, чтобы играть версии, копировать или U диск импорта шаблонов, шаблоны могут быть удалены и изменены, но если удалить шаблон, он не будет восстановлен, пожалуйста, действуйте с осторожностью.

2.9 Настройка параметров шитья

① Вход в интерфейс настройки данных шитья

Под интерфейсом ввода данных нажмите А, В и С, чтобы войти в интерфейс настройки масштаба и предельной скорости соответственно.

	Пункт	Диапазон входного сигнала	Начальное значение
A	Скорость шитья	400~2800 об/мин (верхний предел задается в параметре Super settings)	2000rpm
B	Увеличение и уменьшение в направлении Y	1.0~400.0%	100.0%
C	Увеличение и уменьшение в направлении X	1.0~400.0%	100.0%
D	Натяжение	0~120	40
E	Высота лапки среднего давления	0.0~7.0mm	2.0mm

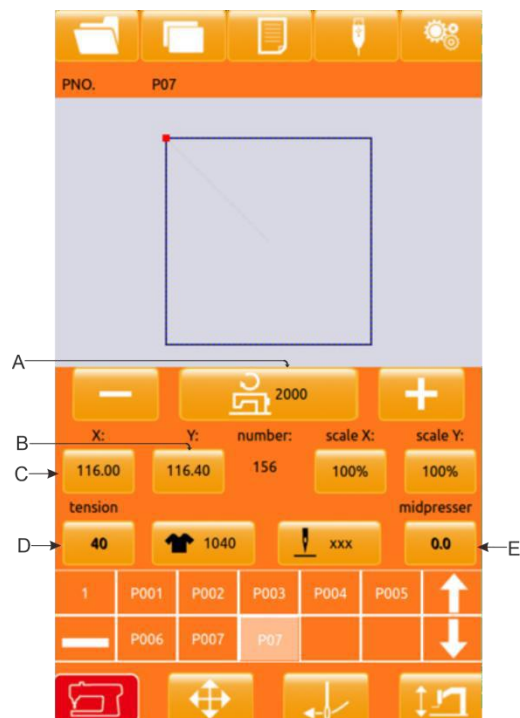

Примечание: Ограничение максимальной скорости ограничено в разделе «Супернастройка → Настройка параметров → 3: Максимальная скорость шитья».

② Настройка масштаба изображения

Правое изображение - интерфейс настройки увеличения, вверху - ориентация по X, внизу - ориентация по Y.

A	X направление Отображение коэффициента масштабирования
B	Отображение фактического значения длины в направлении X
C	Отображение масштаба в направлении Y
D	Отображение фактического значения высоты в направлении Y

С помощью цифровой клавиатуры или кнопок +,- введите нужное значение, вводимое число вставляется в дисплей первым, предыдущий ввод числа прогрессивен, нажмите кнопку ОК  для завершения операции, чтобы вернуться к интерфейсу ввода данных.

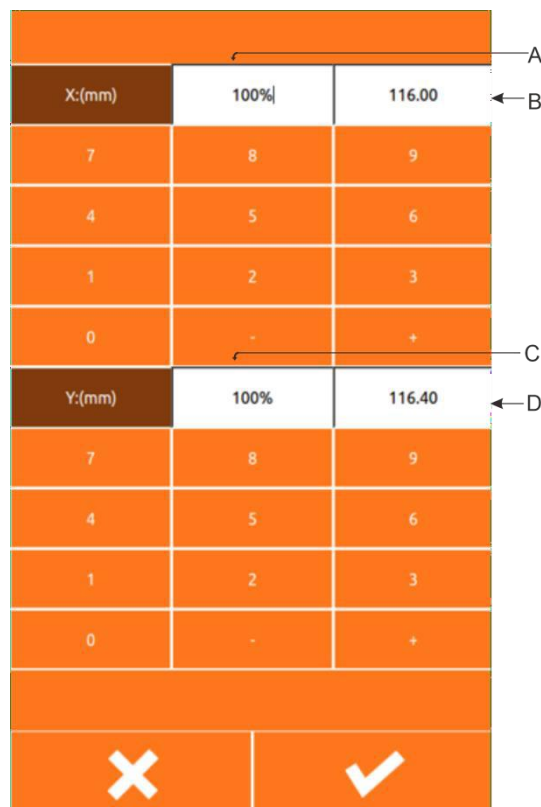

③ Настройка скорости

Операция Ditto

④ Установка значения высоты лапки среднего давления

Операция Ditto

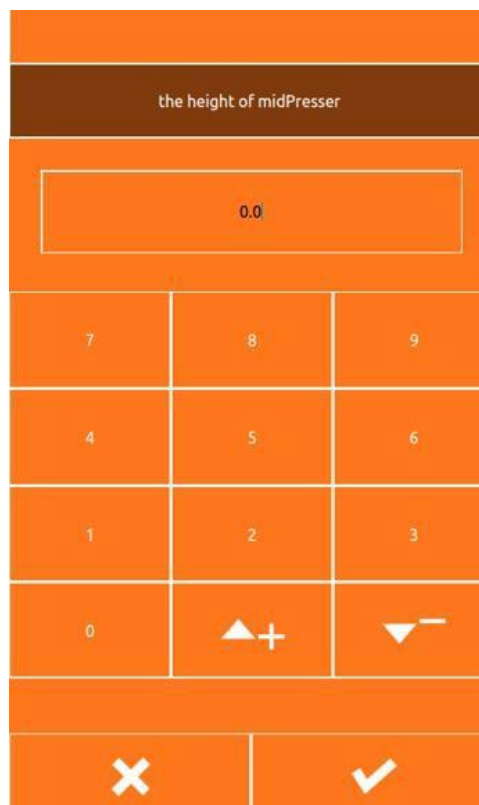

2.10 Регистрация шаблона P

① Вход в интерфейс регистрации шаблона P

Под интерфейсом ввода данных для отображения нормального шаблона корпуса нажмите  в P-интерфейсе регистрации шаблона, например, правое изображение

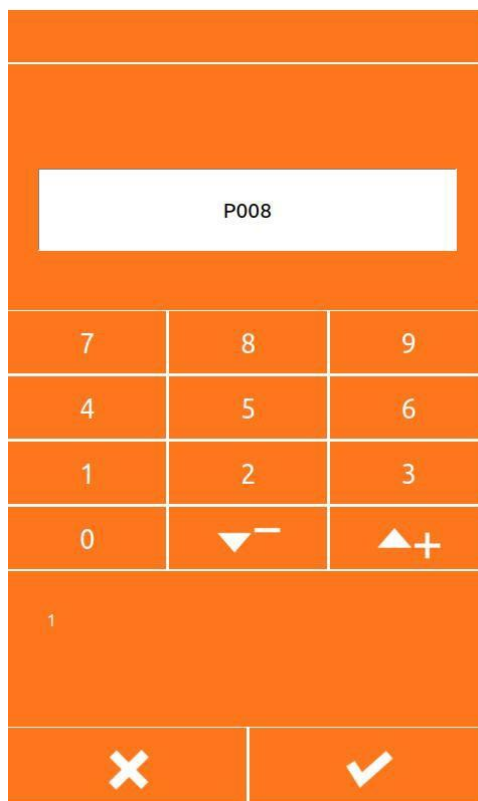



② Введите номер шаблона P

С помощью десятисимвольной клавиатуры  ~  или клавиши ,  введите номер, который вы хотите зарегистрировать, а если вы вводите номер шаблона, который уже зарегистрирован.

номер, который уже зарегистрирован, появится запрос на использование этого номера, что потребует от пользователя повторного ввода номера, который вы хотите зарегистрировать.

③ Выберите папку Номер

Номер P-образца может быть зарегистрирован в 26 папках, максимум 10 p-образцов в каждой папке.

A - текущая папка, нажмите кнопку ,  для переключения папок.

④ Определите номер детали

После нажатия кнопки ОК  завершается операция регистрации P-образной детали, возвращается интерфейс ввода данных P-образной детали, как показано на рисунке..

⑤ Удаление шаблона P

Выберите номер детали p, нажмите кнопку  вы можете удалить текущий номер p-образца.

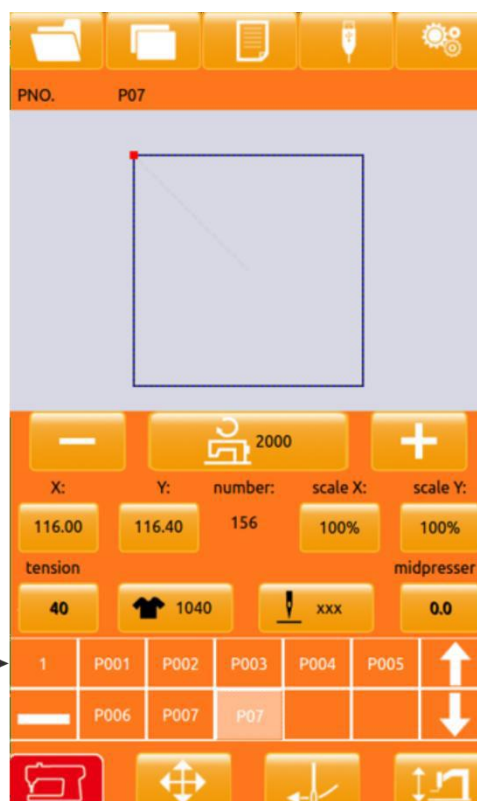

⑥ Просмотр зарегистрированного шаблона Р

Нажмите следующие две кнопки, чтобы узнать, сколько р-шаблонов зарегистрировано. Пользователи могут зарегистрировать до 255 шаблонов р.



: Р шаблон Вверх



: Р шаблон Вниз

2.11 Тестовый работы шаблона

① Дисплей интерфейса шитья

В интерфейсе ввода данных, после нажатия клавиши подготовки , клавиша

подготовки  переходит в состояние, указывающее на вход в швейный интерфейс.

② Отображение интерфейса тестового шва

Под интерфейсом шитья нажмите

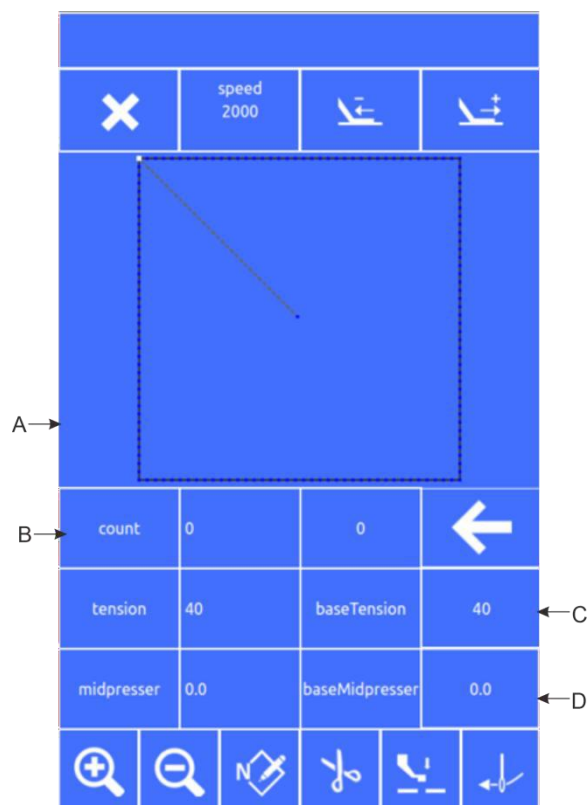

кнопку , чтобы войти в интерфейс тестового шва (как показано на рисунке справа):

A	Область отображения шаблона
B	Область отображения информации о шаблоне
C	Кнопка установки точки привязки натяжения
D	Клавиша установки опорной точки для среднего давления
	Одноконтактная клавиша заднего хода
	Одноконтактная клавиша переключения вперед
	N-контактная Клавиша перемещения
	Клавиша обрезки нити
	Кнопка заправки
	Клавиша увеличения масштаба графического дисплея
	Клавиша уменьшения масштаба графического дисплея



③ начинает проверку шва

в интерфейс тестового шва после опускания лапки, с помощью кнопки Назад  и

нажмите кнопку  или нажмите кнопку  N-образного шва вперед, чтобы перейти непосредственно к N-му стежку.

④ Тестовый интерфейс шва Начните шить

на интерфейсе тестового шва можно находиться в любом положении, чтобы нажать на педаль старта напрямую, машина начнет шить из текущего положения и вернется к интерфейсу шитья.

⑤ **завершение тестового шва.**

После нажатия кнопки отмены  для выхода из интерфейса тестового шва, возврата в интерфейс шитья и возврата в начальную позицию детали.

2.12 Ответные действия

① **Интерфейс счетчика**

В интерфейсе ввода или шитья позиции А и В, как показано на рисунке, являются позициями отображения счетчика. Пользователь может непосредственно нажать кнопки А и В, чтобы войти в интерфейс настройки счетчика.

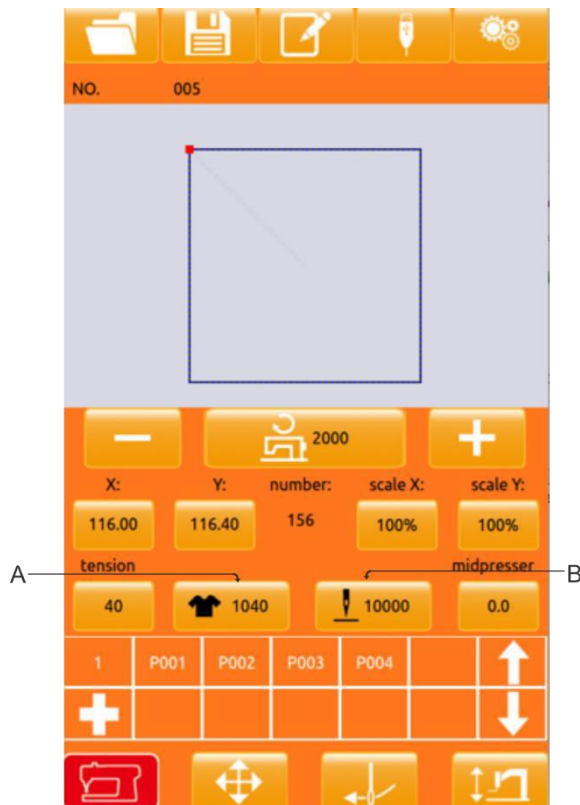

② **Операция очистки счетчика 0**

Интерфейс настройки счетчика показан на рисунке. Вы можете установить режим работы счетчика, текущее значение и максимальное значение.

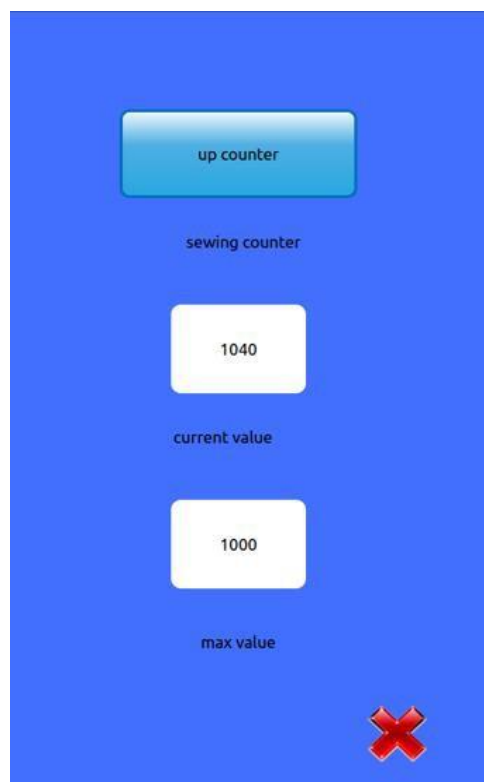

③ **Организуйте контрдействия**

Нажмите кнопку D в интерфейсе настройки, чтобы войти в интерфейс настройки счетчика

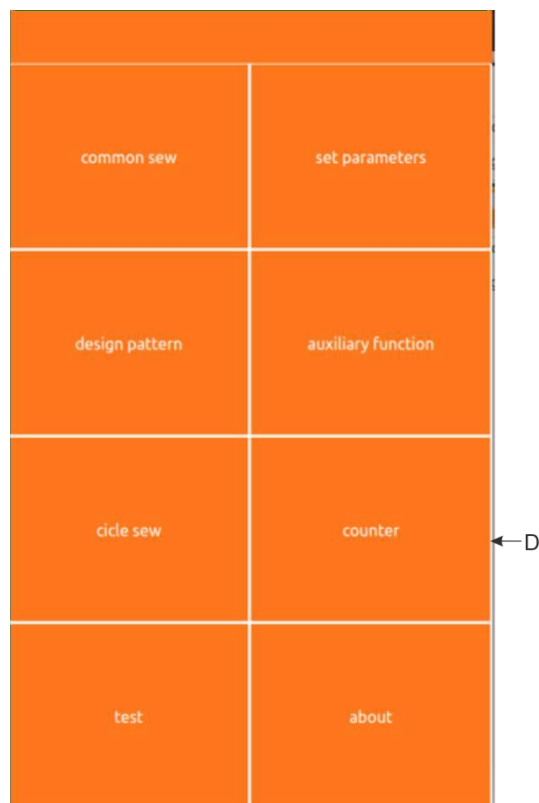

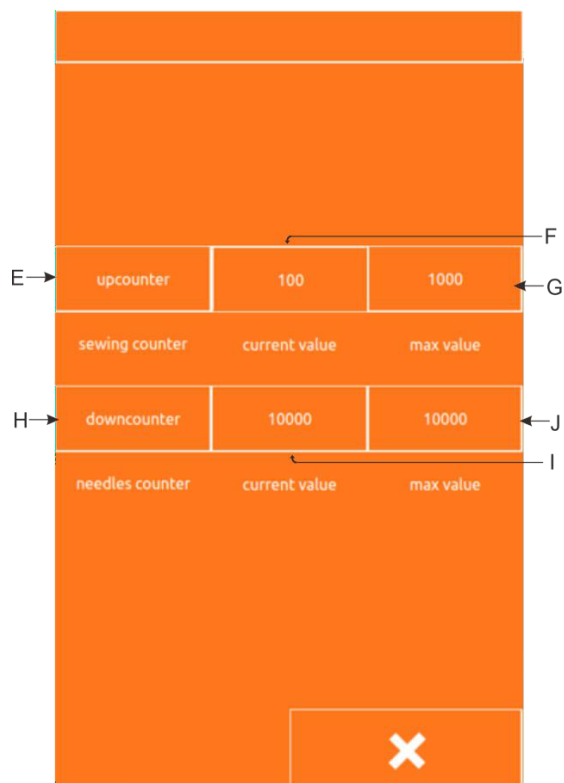

E	Режим счетчика шитья
F	Штучная работа Текущее значение счета
G	Максимальный швейный счетчик
H	Режим счетчика количества проколов игл
I	Количество проколов Текущее значение
J	Счетчик проколов игл Максимальное





1. Установите тип счетчика

Нажмите кнопку E или H для входа в интерфейс настройки режима счетчика, вы можете установить режим «Добавить счетчик/Уменьшить счетчик/Не использовать счетчик», после завершения настройки режима, нажмите клавишу  для возврата к предыдущему интерфейсу

2. Установка значения счета

Нажмите F/j или g/i, чтобы установить текущее и максимальное значения счета с помощью десятибуквенной  

клавиатуры или значения ввода клавиш , .

Примечание: Максимальное количество швейных стежков составляет 9 999, а максимальное количество - 65000 стежков.



2.13 Настройка работы точки шва

① Введите интерфейс точки регулировки шва

В интерфейсе ввода данных после настройки точки шва нажмите кнопку , введите настройки точки шва. Как показано на рисунке справа.

A	Аналоговый шов шаг назад
B	Аналоговый шов шаг вперед
C	Текущее количество проколов
D	Клавиша Перемещение количества проколов за один раз
E	Отображение данных настройки
F	Показывать графическую область
G	Настройте точку шва для перемещением клавиатуры
H	Поднимите прижимную лапку

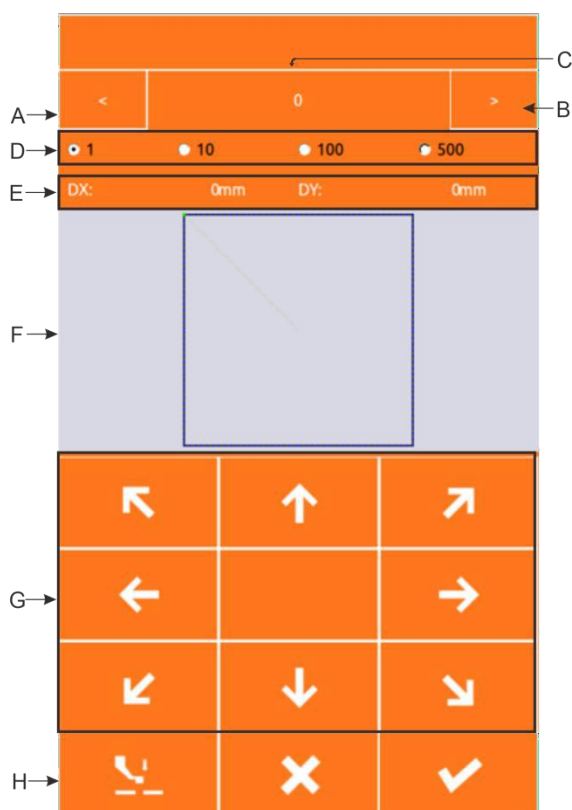

② Начните настраивать точку шва

Переместите точку шва в соответствии с мобильной клавиатурой области G так, чтобы машина была направлена на начальную точку шва квазишаблона.

После начала точки шва можно нажать кнопки A, B «Кнопка аналогового хода», проверить выравнивание. Аналоговый ход по умолчанию один ход 1 стежок, вы можете нажать кнопку области D, выбрать один ход 10, 100 или 500 проколов.

Примечание: начальная точка была выровнена по стандарту: машинная игла и траектория шитья не смещены, если есть отклонения в описании все еще необходимо продолжить регулировку, подтвердите регулировку после того, как кнопка  для подтверждения, чтобы сохранить смещение.

③ Завершение тестового шва

После нажатия кнопки  отмены для выхода из интерфейса настройки вернуться к интерфейсу ввода..

2.14 Срочная остановка

Нажмите кнопку аварийной остановки, нажмите кнопку подтверждения, чтобы войти в швейный интерфейс, можно через тестовый швейный интерфейс для номера иглы вперед, назад или операции обрезки нити, шаги операции см. в разделе «2.11 Тестовая швейная операция».

3 Быстрый режим работы с шаблонами (P)

3.1 Ввод данных о шаблоне P

Быстрый режим работы с шаблонами P, состоит из общего шаблона и связанным с ним параметров шитья (масштабирования x, масштабирования y, предельная скорость и т. д.). При выборе шаблона P не нужно каждый раз устанавливать соответствующие параметры.

Интерфейс ввода данных шаблона P показан на правом рисунке.

Можно зарегистрировать до 255 P-шаблонов..

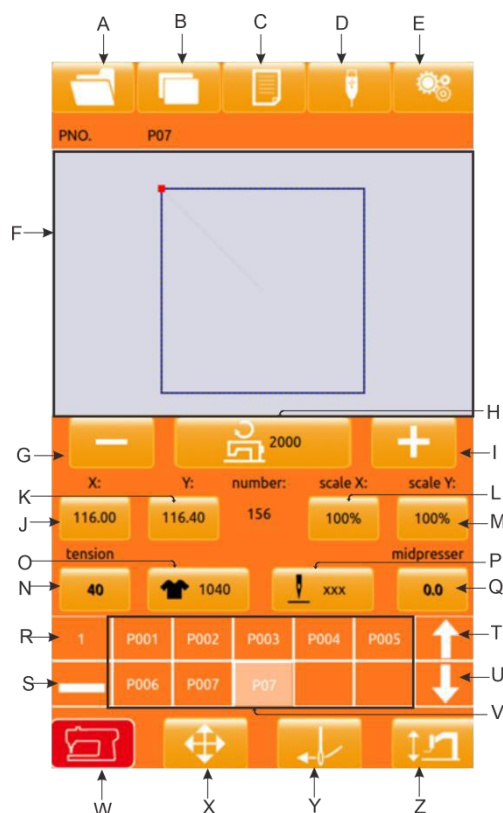

Описание функций:

NO.	Функция	Описание
A	Клавиша выбора общего шаблона	Нажмите кнопку , чтобы выбрать зарегистрированный общий шаблон
B	Кнопка копирования шаблона P	Может копировать текущее содержимое P-шаблона в пустой номер образца
C	Клавиша редактирования шаблона P	Нажмите, чтобы войти в интерфейс редактирования шаблона P
D	Клавиша USB-носителя	Нажмите для входа в интерфейс связи с диском U
E	Установочная клавиша	Нажмите, чтобы войти в интерфейс настроек.
F	Отображение информации о шитье для текущего шаблона P	Отображение информации о шитье для текущего шаблона P.
G	Кнопка уменьшения скорости	Уменьшите скорость шитья по шаблону.

H	Клавиша скорости	Установите скорость шитья по шаблону.
I	Кнопка увеличения скорости	Увеличьте скорость шитья по шаблону.
J	Длина X	Нажмите, чтобы войти в интерфейс настройки масштаба.
K	Длина Y	Нажмите, чтобы войти в интерфейс настройки масштаба.
L	X кратность увеличения	Нажмите, чтобы войти в интерфейс настройки масштаба.
M	Y кратность увеличения	Нажмите, чтобы войти в интерфейс настройки масштаба.
N	Натяжение	Показать текущее натяжение
O	Счетчик деталей	Нажмите, чтобы войти в интерфейс настройки счетчика деталей.
P	Счетчик стежков	Нажмите, чтобы войти в интерфейс настройки счетчика стежков.
Q	Средняя прижимная лапка	Установите высоту средней прижимной лапки.
R	P Страницы с шаблонами	Отображает количество страниц в текущем шаблоне р, а кнопка последовательно переключает номера страниц шаблона Р.
S	P Клавиша удаления шаблона	Нажмите на кнопку, чтобы удалить выбранный шаблон р.
T	Страница шаблона Р Вверх	Нажмите кнопку р, чтобы перевернуть страницу
U	Страница шаблона Р Вниз	Нажмите кнопку р, чтобы перевернуть страницу
V	Зарегистрированный шаблон Р	Нажмите кнопку для быстрого переключения шаблона Р.
W	Кнопка подтверждения шаблона	Нажмите, чтобы войти в интерфейс подтверждения шаблона.
X	Клавиша перемещения начальной точки	Эта клавиша здесь недействительна.
Y	Информационная клавиша	Нажмите, чтобы войти в интерфейс запроса информации.
Z	Заправка нити	Нажмите, чтобы войти в состояние заправки нити, никакие другие операции не могут быть выполнены.

3.2 P Pattern Editor

① Enter the P-Pattern editing interface

Press the button  to enter the P-Pattern editing interface (shown on the right)

② Edit Item Data Changes

Select the item you want to change, and set the value.

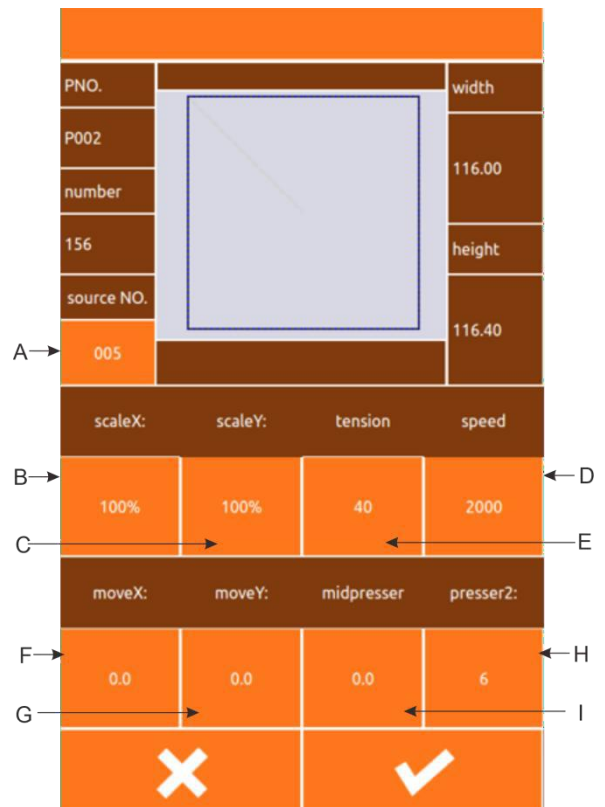

	Item	Input range	Initial value
A	Pattern original number	---	---
B	Scaling in x direction	1%~400%	100.0%
C	Scaling in Y direction	1%~400%	100.0%
D	Sewing tension	0~120	40
E	Sewing speed	400~2800rpm	2000rpm
F	X offset	-99.9~99.9	0.0mm
G	Y offset	-99.9~99.9	0.0mm
H	Medium Pressure Foot height	0.0~7.0mm	2.0mm
I	Secondary presser Foot	0~10	6mm





③ Determining data changes

To set the X-direction offset as an

example, pass the  ~

 ten-digit keyboard or ,

 key to input value, Press the

OK  key to complete the operation.

: Represents positive and negative values;

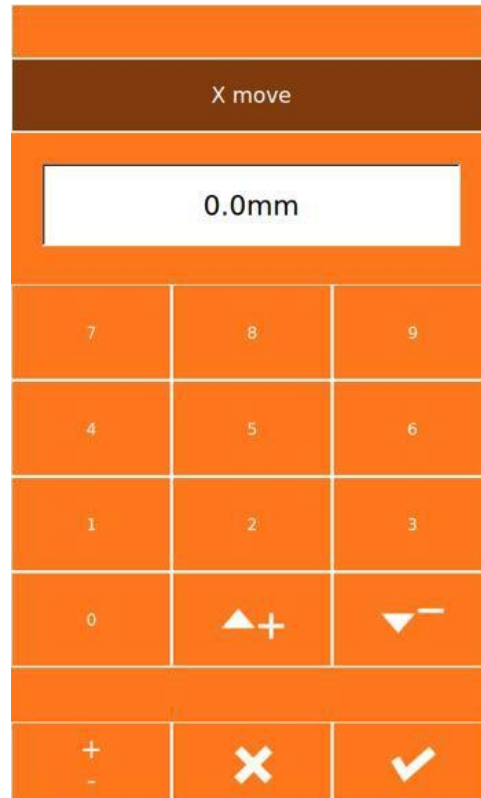

④ Exit Edit

Press the exit key  to close the P pattern editing interface and return to the data entry interface.

3.3 P pattern copy

① Choose to be copied pattern

Press  Enter the P pattern copy interface (shown on the right).

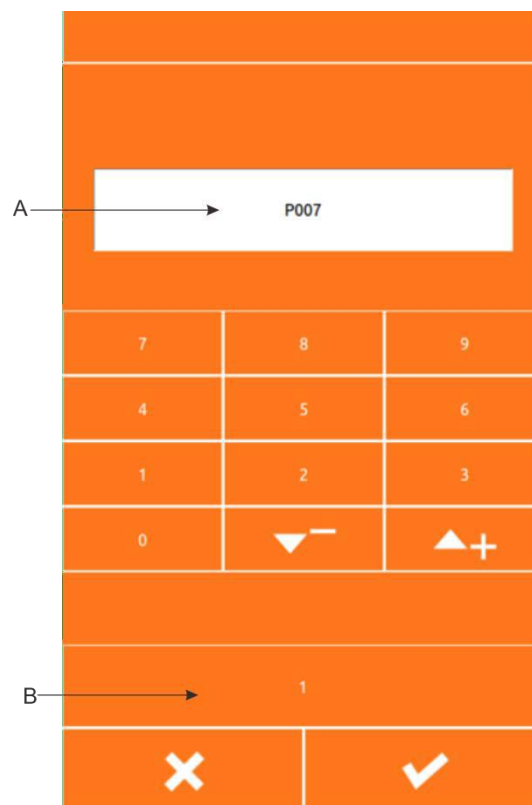

② Enter new registration pattern number

A for the system automatically selected empty numbers, B is the number of pages, The user can copy the current p

pattern  to the number directly; can also through the

 ~  ten-word keyboard

or   the key to enter

the desired copy of the number, has been registered pattern number can not be repeated registration, the system will prompt errors.

B Key can change the number of pages,

press the key  to confirm the copy, and return the P pattern input interface.

3.4 P Pattern Sewing

Under the P pattern data input

interface, press  to enter the sewing interface.

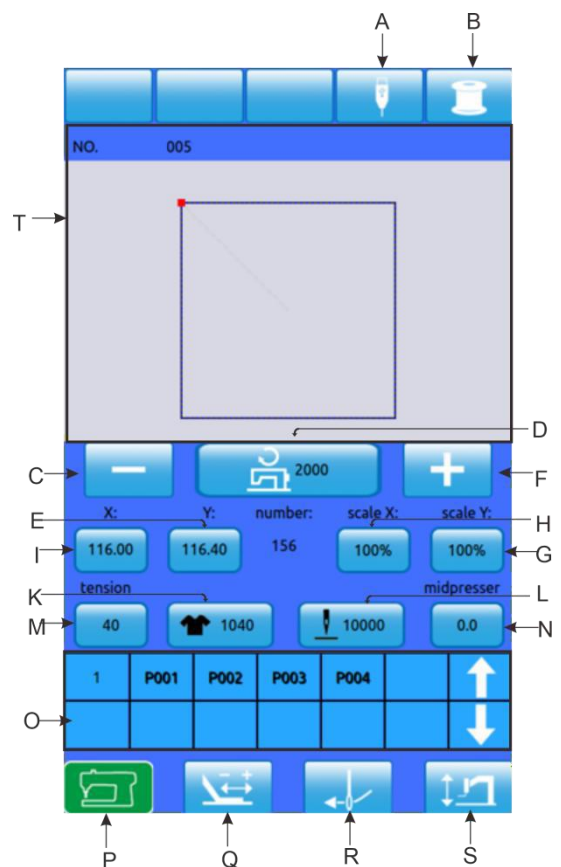

Function Description:

NO.	Function	Description
A	USB communication key	Press to enter the U disk communication interface
B	Winding button	Press to enter the winding interface.
C	Speed down button	Reduce the sewing speed of the pattern.
D	Speed key	Set the sewing speed of the pattern.
E	X length	Press to enter the zoom setting interface.
F	Speed plus key	Increase the sewing speed of the pattern.
G	Y zoom rate	Press to enter the zoom setting interface.
H	X zoom rate	Press to enter the zoom setting interface.
I	Y length	Press to enter the zoom setting interface.
K	Piece counter	Press to enter the piece counter setting interface.
L	Stitch counter	Press to enter the stitch counter setting interface.
M	Tension button	Press to enter the tension setting interface, you can set the sewing tension value.
N	Middle presser key	Set the height of the middle presser foot.
O	Non-operation Keys	The current state is not operational.
P	Pattern Confirmation Key	Toggle "pattern input status/sewing status".
Q	Try to sew the button	Press the button to enter the Test sewing interface to confirm the pattern stitch.
R	Information key	Press to enter the information query interface.
S	Threading Buttons	Press the button to  , Enter thread state, no other operation at this time.
T	Pattern Information Display	Displays the parameter values for the current pattern.

4. Комбинированный шаблон (С)

4.1 Ввод данных шаблона С

Комбинация шаблонов для не большого шаблона С, состоящая из группы шаблонов Р, в каждую группу шаблонов С может быть введено до 6 не больших шаблонов. Всего можно зарегистрировать до 50 наборов шаблонов С.

Как показано на рисунке справа.

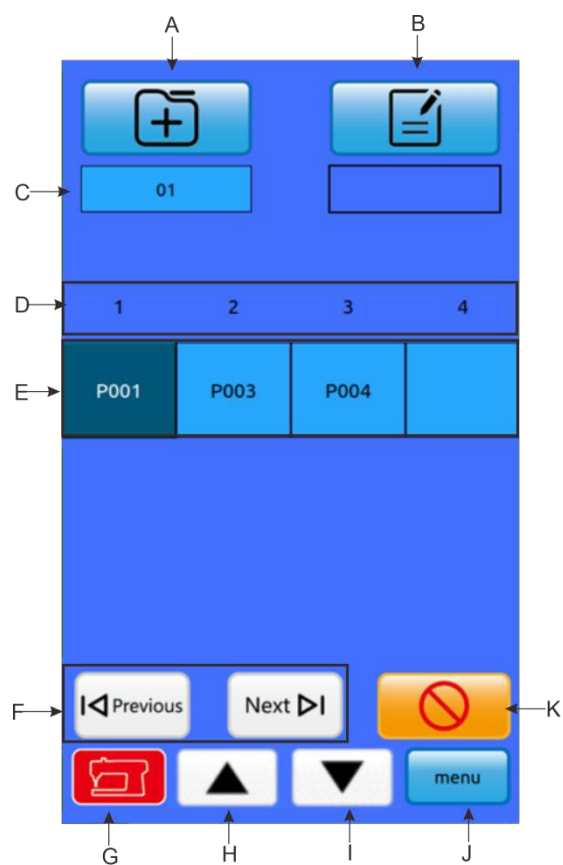

Описание функций:

NO.	Функция	Описание
A	Регистрация шаблонов С	Зарегистрируйте новый комбинированный шаблон.
B	Именованние шаблонов	Введите строку, которую вы хотите назвать
C	С Выбор номера шаблона	На дисплее текущего выбора номера шаблона, нажмите для входа в интерфейс выбора шаблона С.
D	Дисплей заказов на швейные изделия	Отображает порядок шитья текущего выбранного шаблона, темный цвет отображается как начальный шаблон шитья
E	Выбор шаблона Р	Нажмите, чтобы войти в интерфейс редактирования шаблона С, где можно выбрать и ввести шаблон Р.
F	Клавиша текущего шаблона Р	Темная клавиша - это текущий шаблон Р. Нажимайте предыдущую и следующую кнопки, чтобы переместить текущий Р-шаблон.
G	Клавиша подтверждения	В состояние шитья
H	Клавиша перехода на страницу вверх	Отображение шаблона Р на предыдущей странице.
I	Клавиша перехода на страницу вниз	Показать следующую страницу Р-шаблон
J	Клавиша выхода	Выход из интерфейса кругового шитья
K	Клавиша удаления	Удаление выбранного шаблона Р

4.2 Редактор шаблонов С

① Войдите в интерфейс редактирования шаблона С

В интерфейсе ввода данных шаблона С нажмите А, чтобы войти в интерфейс редактирования шаблона С. В исходном состоянии шаблон Р не был зарегистрирован как шаблон для шитья, поэтому первый шаблон отображается в пустом состоянии.

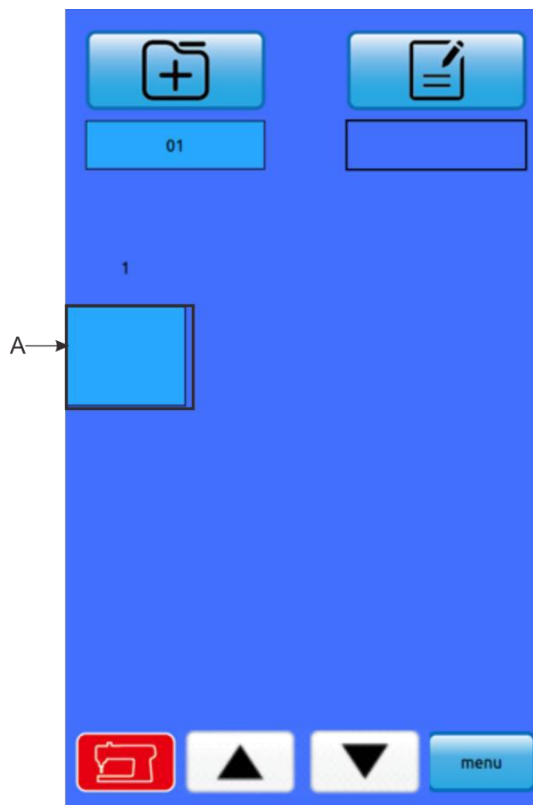

② Выберите шаблон

Правое изображение - это интерфейс редактирования шаблона С, выберите шаблон Р области В, которую нужно зарегистрировать, нажмите кнопку ОК  для завершения выбора.

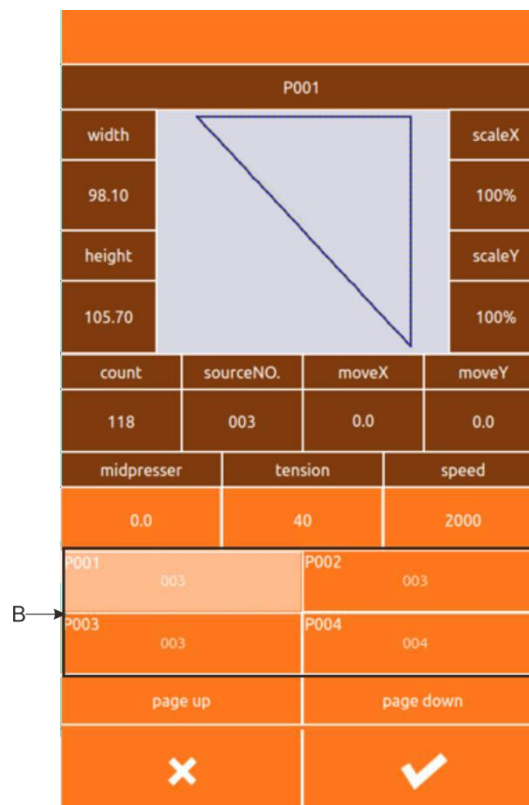

③ **Повторите регистрацию оставшихся шаблонов**

После подтверждения регистрации шаблона отобразится кнопка выбора следующего шаблона С, как показано выше, операция повторяется, вы можете повторно зарегистрировать другие оставшиеся шаблоны.

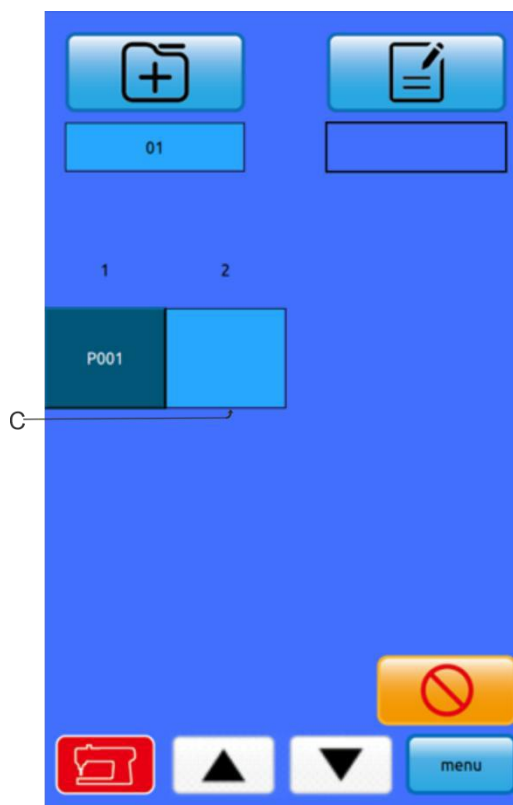

4.3 Выбор шаблона С

① **Войдите в интерфейс выбора шаблона С.**

Как показано на рисунке справа, нажмите на значок А, и вы сможете войти в интерфейс выбора шаблона С.

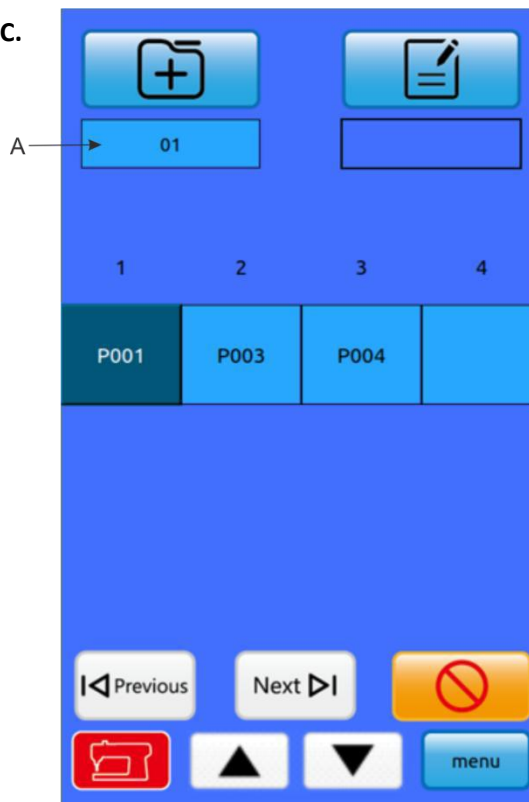

② Выберите номер шаблона

Правое изображение - это интерфейс выбора шаблона C, нажмите клавишу B, вы можете изменить текущий шаблон C для ввода информации о P-шаблоне.

Убедитесь, что вы хотите выбрать номер шаблона C,

нажмите кнопку ОК , чтобы завершить выбор.

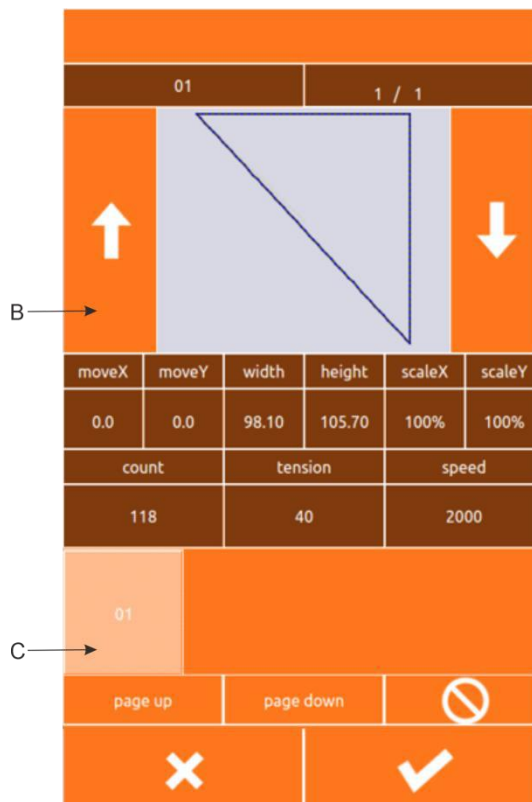

4.4 Шитье по шаблону C

В интерфейсе ввода данных C-Pattern

нажмите кнопку  для входа в интерфейс шитья (как показано на рисунке справа).

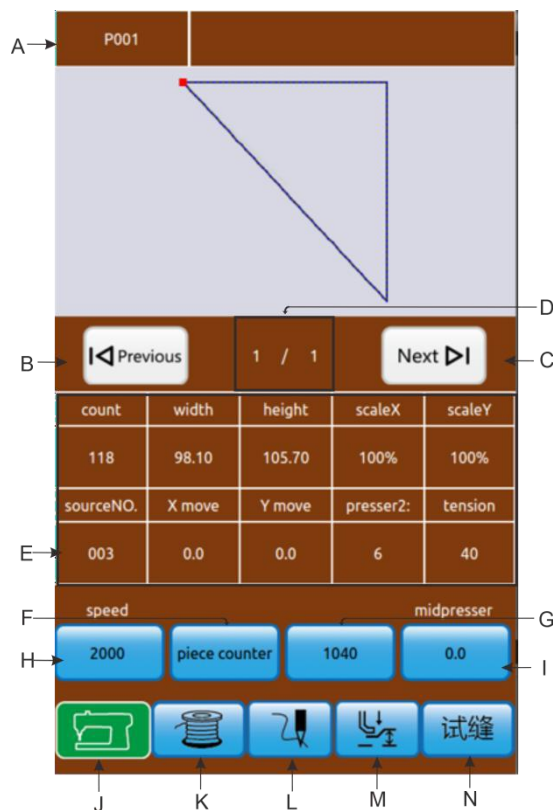

Описание функций:

NO.	Функция	Описание
A	Дисплей с номерами швейных шаблонов	Отображает номер текущего шаблона, зарегистрированного для текущего шаблона C.
B	Выкройка для шитья Кнопка-тумблер	Переключитесь на предыдущий шаблон текущей последовательности, нажав на шаблон шитья.
C	Выкройка для шитья Кнопка-тумблер	Нажмите на швейный шаблон, чтобы перейти к следующему шаблону в текущей последовательности.
D	Последовательность шаблонов	Показывает номер последовательности шитья в текущей схеме шитья
E	Отображение информации о шаблоне	Отображает информацию о параметрах для текущего дочернего шаблона в текущей последовательности шитья.
F	Клавиша режима счетчика	Установите текущий режим подсчета, «счетчик стежков/количество стежков».
G	Отображение количества деталей	В соответствии с настройкой I на экране отображается соответствующий счетчик «количество деталей».
H	Клавиши скорости шитья	Устанавливает скорость шитья текущего подшаблона в текущей последовательности шитья.
I	Кнопка регулировки высоты прижимной лапки	Установите высоту средней прижимной лапки для текущего подшаблона в текущей последовательности шитья.
J	Клавиша подтверждения шаблона	Переключатель с шаблоном Состояние входного интерфейса и состояние швейного интерфейса.
K	Кнопка намотки	Нажмите, чтобы войти в интерфейс намотки шпульки.
L	Кнопка заправки	После нажатия он переходит в состояние намотки, и в это время нельзя выполнять никаких других операций.
M	Кнопка подъема лапки среднего давления	Можно контролировать подъем лапки.
N	Тестовый режим	Нажмите для входа в интерфейс тестирования шитья, чтобы подтвердить текущую последовательность шитья, текущего дочернего узора.

5 Редактирование шаблонов

5.1 Переход в режим редактирования шаблона

Нажатием на обычную кнопку можно переключить интерфейс ввода данных и интерфейс выбора режима (как показано на правом изображении), в этом интерфейсе можно выполнить ряд подробных настроек и операций редактирования.





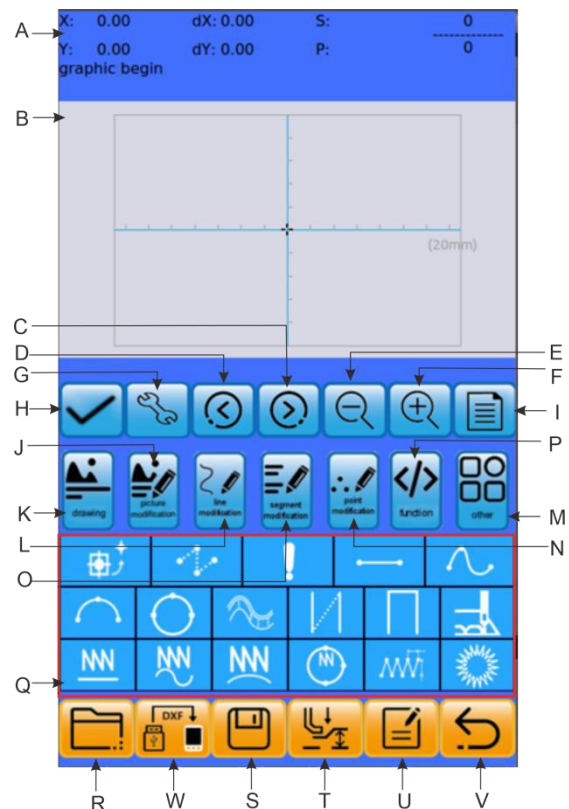













Нажмите на шаблон, чтобы ввести ключ версии в интерфейс редактирования детали.



Описание функций:

№.	Функция	Описание
A	Область отображения информации о текущем положении PIN-кода	Отображает информацию о положении текущего PIN-кода
B	Область отображения шаблона	Показывает шаблоны
C	Продвижение вперед	Переместить текущую позицию иглы вперед
D	Продвижение назад	Переместить текущую позицию иглы назад
E	Уменьшить масштаб	Сузьте шаблон для показа
F	Увеличить масштаб	Увеличьте шаблон для показа
G	Настройка параметров	Можно задать такие свойства, как обратный стежок
H	Нажмите кнопку подтверждения после выбора точки	Точку на шаблоне можно выбрать, коснувшись ее и нажав для подтверждения.
I	Список функций	Отображение списка функций в печатной версии
J	Модификация всей карты	В области Q с красной рамкой отображаются все кнопки, связанные с модификацией изображения
K	Рисунок	В области Q с красной рамкой отображаются все кнопки, связанные с модификацией изображения
L	Модификация целой линии	В области Q с красной рамкой отображаются все кнопки, связанные с модификацией изображения
M	код функции	В области Q с красной рамкой отображаются все кнопки, связанные с модификацией изображения
N	Модификация точки	В области Q с красной рамкой отображаются все кнопки, связанные с модификацией изображения
O	Модификация параграфа	В области Q с красной рамкой отображаются все кнопки, связанные с модификацией изображения
P	Другое	В области Q с красной рамкой отображаются все кнопки, связанные с модификацией изображения
Q	Область отображения динамической кнопки	Область с красной рамкой - это область динамической кнопки
R	Открыть	Открыть файл с шаблоном
S	Сохранение	Сохранить текущий шаблон дисплея в файл шаблонов
T	Подъем средней прижимной лапки	Поднимать/опускать прижимную лапку
U	Именованное	Назовите шаблон
V	Выход	Выход из редактирования
W		

No.	Функция	Описание
	Вторичное происхождение	Переместите вторичную точку отсчета
	Пряжок	Нарисуйте нулевую отправку
	Точечный шов	Точечный шов с рисунком
	Прямой шов	Рисование линию
	Криволинейный шов	Рисование кривых линий
	Дугообразный шов	Рисование дуги
	Круговой шов	Рисование круга
	Многослойный шов	Рисование несколько швов
	Двойной шов	Рисование двойного шва.
	Обратный двойной шов	Рисование обратного двойного шва
	Прямой зигзагообразный шов	Рисование прямого зигзагообразного шва
	Изогнутый зигзагообразный шов	Рисование изогнутого шва зигзагом
	Дуговой зигзагообразный шов	Рисование дугового зигзагообразного шва
	Круглый зигзагообразный шов	Рисование кругового зигзагообразного шва
	Прямой зигзагообразный шов 2	Нарисовать прямой зигзагообразный шов 2 (можно задать несколько точек для каждого пункта)
	Шов для прыжков	Рисование прыжкового шва
	Шаблон	Глаз хризантемы и другие шаблоны

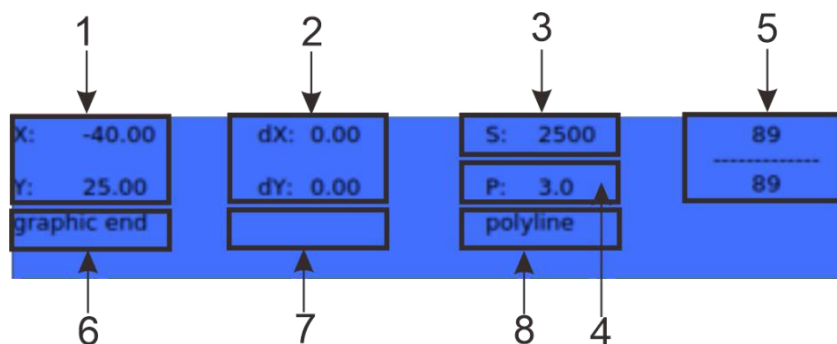

NO.	Обозначение	Описание
1	Абсолютные координаты	Представляет собой абсолютные координаты начала координат относительно текущей позиции иглы.
2	Относительные координаты	Представляет собой относительные координаты текущего положения позиции иглы.
3	Скорость	Представляет собой скорость шитья
4	Интервал	Отображает текущий коэффициент длины стежка.
5	Количество игл	Числитель представляет собой текущее количество игл, а знаменатель - общее количество игл.
6	Тип иглы	Указывает тип положения иглы
		Начало шаблона означает исходное положение рисунка.
		Средняя точка линии, которая означает, что это точка на полпути (то есть не вершина и не терминал сегмента).
		Вершина, представляющая собой вершину полулинии.
		Терминал сегмента, представляющий конечное положение линии.
		Терминал шаблона, представляющий конечную позицию шаблона.
7, 8	Тип линии или код функции	При шитье отображается тип строчки (прыжок, строчечный шов, криволинейный шов и т.д.). код функции, отображается тип кода функции (тангенс и т.д.).

5.2 Редакторы шаблонов

Используя функцию редактирования шаблонов, введите следующие шаблоны.

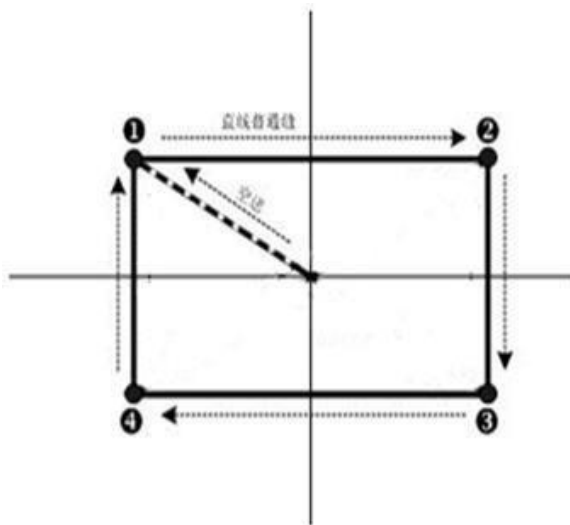

Точка входа:

	X (mm)	Y (mm)
1	-40.00	25.00
2	40.00	25.00
3	40.00	-25.00
4	-40.00	-25.00

Введите заказ: Как показано пунктирной стрелкой на левом рисунке.

① Прыжок

В стандартном интерфейсе редактирования

деталей нажмите кнопку Air send



Откроется интерфейс установки нуля (как показано на рисунке справа).

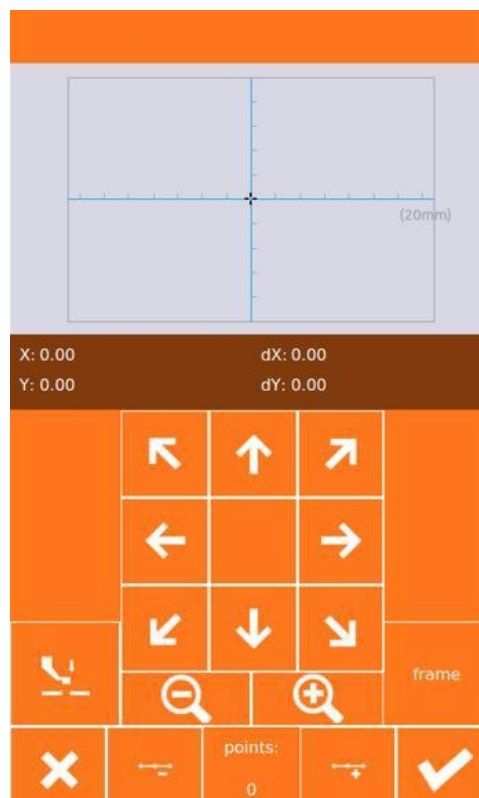

Укажите интерфейс в нулевом месте доставки, используя клавишу перемещения,



переместите курсор (положение штифта) на (-40,25), нажмите клавишу Когда вы убедитесь в этом, вернитесь к стандартному интерфейсу редактирования деталей и отобразите пустой стежок отправки (как показано на правом изображении).

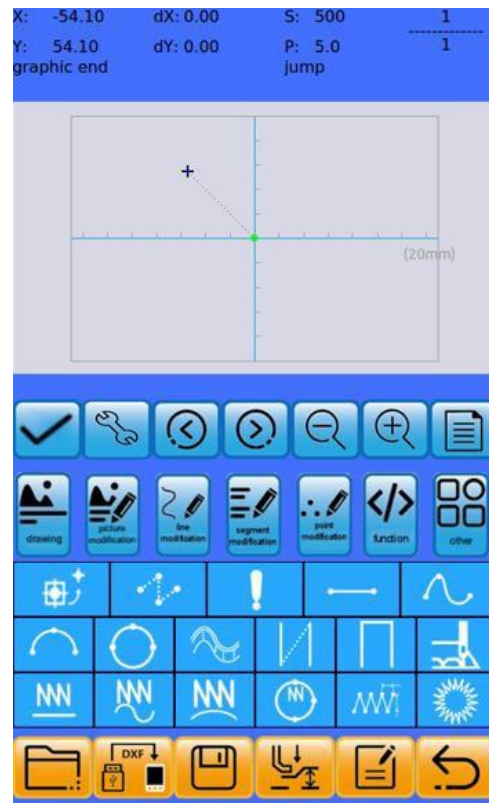

② Ввод прямолинейного общего шва

В стандартном интерфейсе редактирования



деталей нажмите кнопку «Прямой шов», введите расстояние до иглы прямого шва, как показано на рисунке справа. В свою очередь, нажмите кнопку 3, 0, след шва изменится на «3.0», нажмите кнопку подтверждения, чтобы перейти к настройке прямого общего шва.

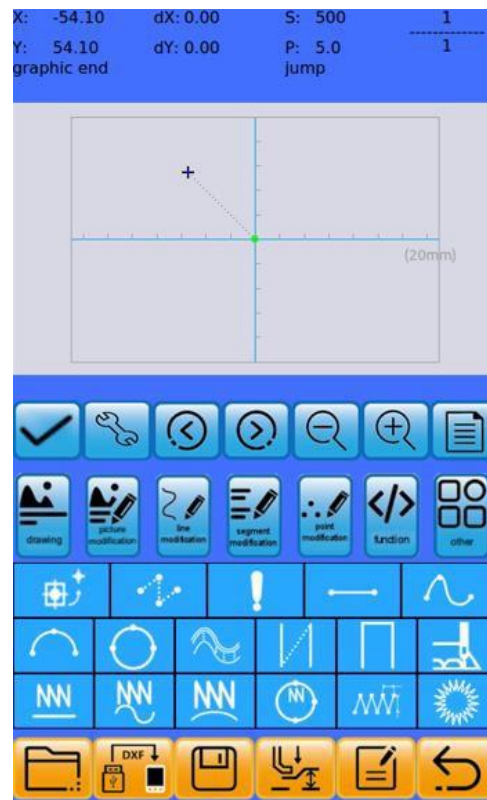

Убедитесь, что на дисплее отображается значение расстояния между иглами «3,0

мм», нажмите клавишу  подтверждения и войдите в интерфейс настройки положения общего шва по прямой линии. В этом интерфейсе нажмите

клавишу перемещения , чтобы переместить курсор (положение иглы) с 1 на 2, а затем нажмите кнопку точки вставки, Повторите вышеуказанные действия, перемещая курсор в порядке 1→2→3→4, как показано на рисунке справа.

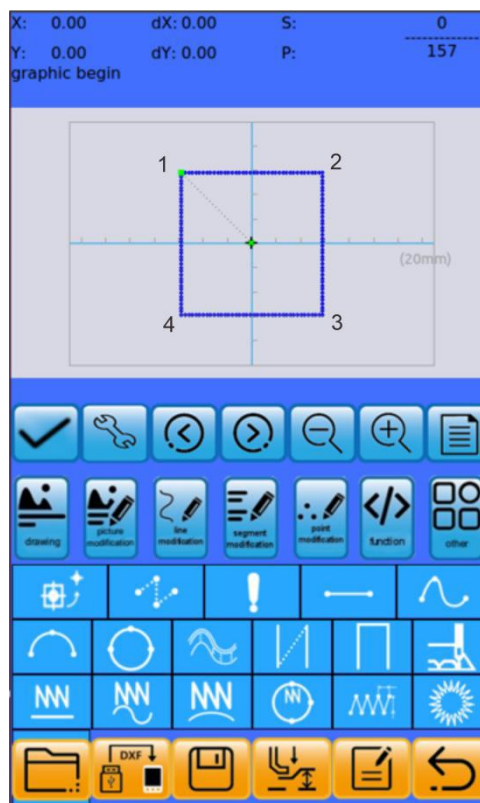

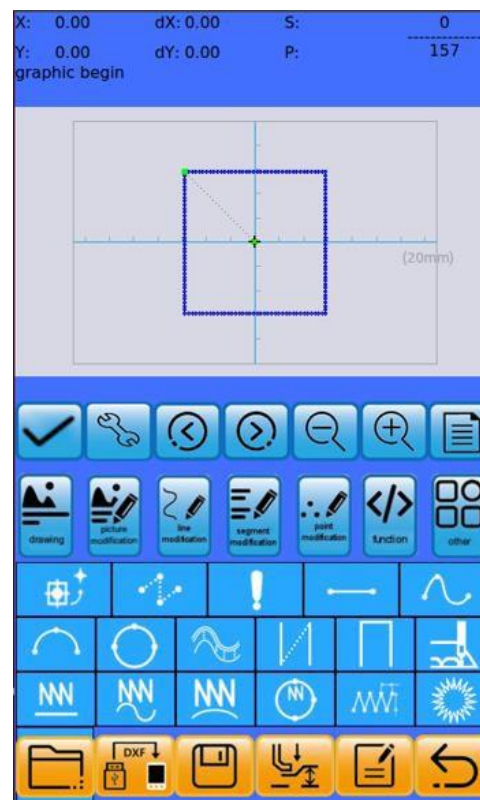

После подтверждения шаблона нажмите

кнопку , чтобы сгенерировать данные шаблона и вернуться в стандартный интерфейс редактирования шаблона, показать шаблоны шаблонов.



③ Сохранить шаблон

Нажмите клавишу Ввод  образца для сохранения экрана, сохраните отредактированный образец, как показано на правом рисунке. Система автоматически устанавливает номер образца, и пользователь может ввести нужное значение с помощью

цифровой клавиатуры. Нажмите кнопку  для сохранения образца.

006		
7	8	9
4	5	6
1	2	3
0	▼ -	▲ +
✕		
✓		

5.3 Изменение шаблона

1: Рисование

- (A) : Переместите вторичную точку отсчета
- (B) : Нарисуйте нулевую отправку
- (C) : Нарисуйте точечные швы
- (D) : Нарисуйте прямую линию
- (E) : Нарисуйте кривую
- (F) : Нарисуйте дугу
- (G) : Нарисуйте круг
- (H) : Нарисуйте несколько швов
- (I) : Нарисуйте двойные швы в одном направлении
- (J) : Нарисуйте двойные швы с обратным рисунком
- (K) : Нарисуйте швы для прыжков
- (L) : Нарисуйте прямые швы зигзаг
- (M) : Нарисуйте фигурные швы зигзаг
- (N) : Нарисуйте дуговые швы зигзаг
- (O) : Нарисуйте круговой зигзагообразный шов
- (P) : Нарисуйте прямой зигзагообразный шов 2 (каждый сегмент может задавать несколько точек)
- (Q) : Нарисуйте глазки хризантемы и другие шаблоны

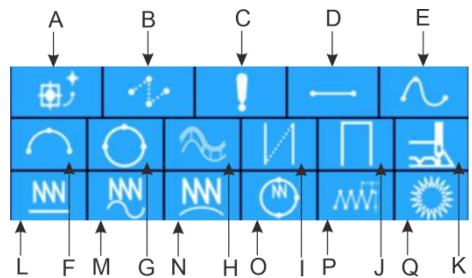

2: Модификация всей диаграммы: Измените область отображения динамических кнопок, чтобы отобразить следующие функциональные кнопки в соответствии со всей схемой:

- (A) : Перемещение точки начала шитья
- (B) : Изменение длины стежка для всего графика
- (C) : Удалить весь график
- (D) : Скопируйте весь график
- (E) : Зеркало оригинала
- (F) : Зеркальное изображение по оси X
- (G) : Зеркальное изображение по оси Y
- (H) : Сохраните исходное изображение для вращения
- (I) : Удалите исходное изображение и поверните его
- (J) : Сохраняйте вторичное начало, а стежки соединяются холостой подачей
- (K) : Нить между швейными нитками соединяется пустой подачей

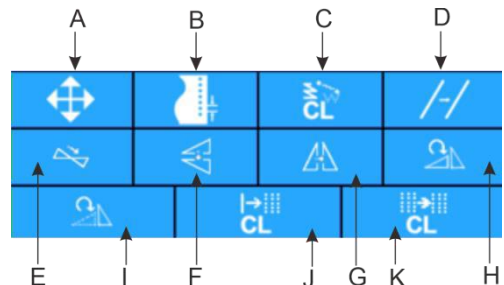

3: Кнопка изменения всей строки: Нажмите на всю строку, чтобы изменить кнопку

Динамическая область отображения кнопок отображает следующую функциональную кнопку:

- (A): Изменение длины стежка текущей нити
- (B): Переместить текущую строку
- (C): Перемещение нескольких строк
- (D): Скопируйте текущую строку
- (E): Удалить текущую строку
- (F): Переместить текущую строку и все последующие строки
- (G): Зеркальное отображение оси X
- (H): Зеркальное отображение оси Y
- (I): Зеркало оригинала
- (J): Поворот
- (K): Сохраните исходную линию для вращения
- (L): флип

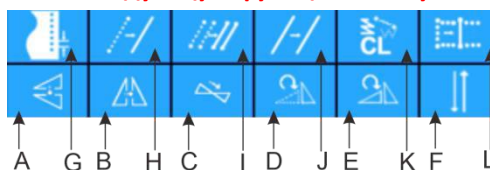

4: Кнопка изменения абзаца: Нажмите кнопку, чтобы изменить область отображения динамических кнопок и отобразить следующую функциональную кнопку:

- (A): Перемещение в разделе
- (B): Изменение раздела
- (C): Удаление раздела

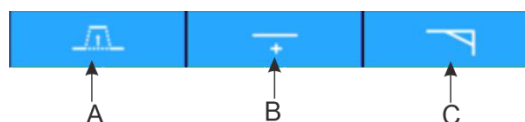

5: Нажмите, чтобы изменить кнопку: Нажмите кнопку, чтобы изменить область отображения динамической кнопки для отображения следующей функциональной кнопки:

- (A) Точка перемещения
- (B) Добавить точку
- (C) Удалить точку
- (D)

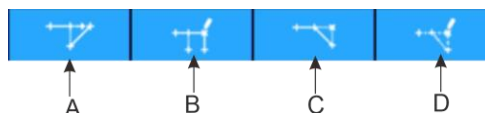

6: Кнопка функционального кода: Нажмите кнопку функционального кода
Динамическая область отображения кнопок, чтобы отобразить следующую функциональную кнопку:

- (A): Обрезка нити
- (B): Остановиться на полпути
- (C): Натяжение нити Контрольное значение
- (D): Базовое значение высоты средней прижимной лапки
- (E): Натяжение нити
- (F): Высота средней прижимной лапки
- (G): Удалить код функции
- (H): Скорость шитья
- (I): Подача воздуха
- (J): Внешний ввод
- (K): Внешний выход
- (L): Редактирование кода функции
- (M): Боковой слип, флип и другие специальные приспособления для удлинения.
- (N) Пауза

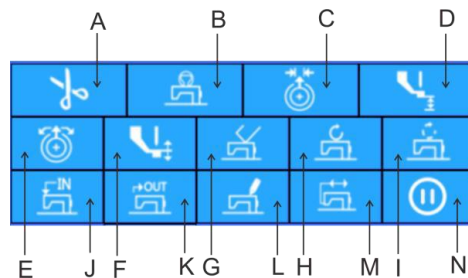

7: Другие: Нажмите другую кнопку В области отображения динамических кнопок
появится следующая функциональная кнопка:

- (A) Перемещение к указанному контакту
- (B) Замена шаблона
- (C) Переместить пустой Отправка
- (D)
- (E)

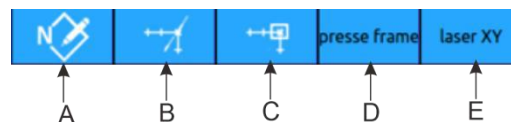

5.4 Выход из режима редактирования шаблона

В окне редактирования стандартного

интерфейса нажмите кнопку ввода  , чтобы выбрать интерфейс, как показано на рисунке справа.

common sew	set parameters
design pattern	auxiliary function
cicle sew	counter
test	about

6 Функция информации

6.1 Просмотр сведений о версии

1 Информационный интерфейс дисплея

В интерфейсе ввода данных информационный интерфейс отображается после информационной кнопки (А), как показано на правом изображении.



2 Отображение версии интерфейса.

Нажмите на версию информационного интерфейса, и на экране появится интерфейс версии. На интерфейсе версии можно просмотреть информацию о версии.

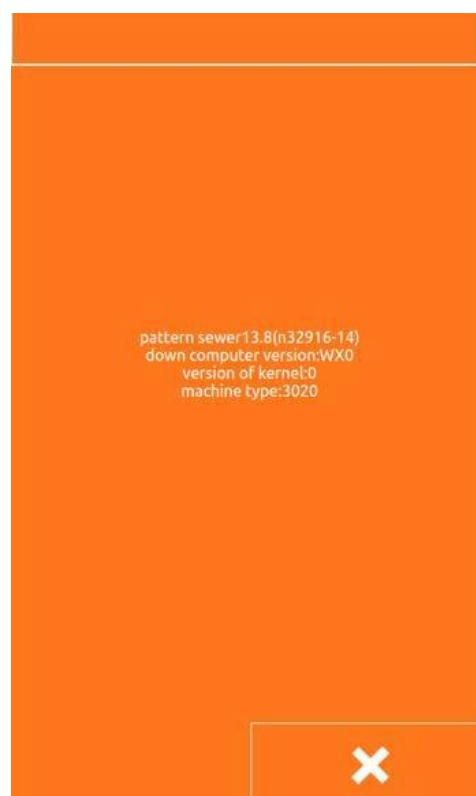
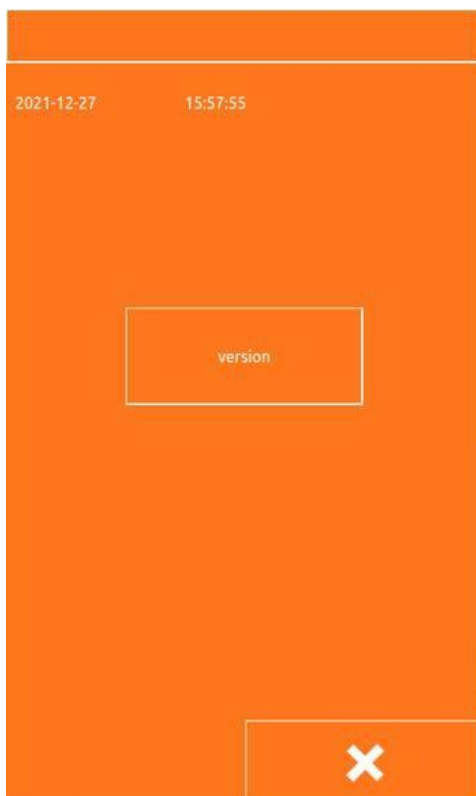

7 Функция передачи данных

Функция связи выполняет следующие функции:

- Данные шитья, составленные на других швейных машинах, или программное обеспечение, созданное в печатной версии, будут скопированы на панель управления с помощью U-диска..
- Скопируйте данные шитья с панели управления на U-диск.

7.1 Данные, которые могут быть обработаны

Данные о пошиве могут быть обработаны следующим образом:

Тип данных	Стандартный формат
VDT	VD00[0-9][0-9][1-9].VDT
sew	ISMS0[0-9][0-9][1-9].sew

7.2 Передача шаблонов

1. Скопируйте файл шаблона с диска U на рабочий диск

В интерфейсе ввода данных нажмите клавишу



связи, чтобы открыть интерфейс связи, как показано на правом изображении.

1) Выберите кнопку , эта кнопка означает копирование файла шаблона с диска U на рабочий диск;

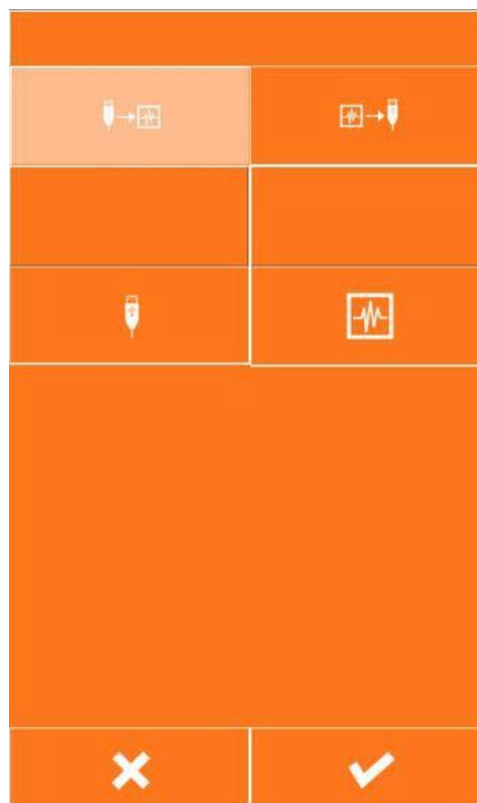

- 2) Нажмите кнопку U disk , чтобы отобразить интерфейс выбора файлов u disk, как показано на правом изображении. Найдите файл, который вы хотите

скопировать, нажмите кнопку ОК.

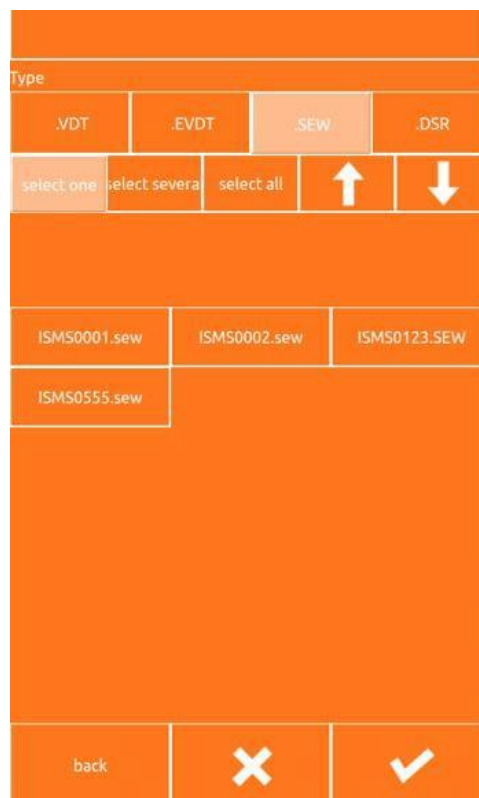

- 3) Нажмите кнопку Operation Disk , отобразится интерфейс ввода номера файла, как показано на правом изображении, этот номер файла будет скопирован на операционный диск после номера файла, введите номер файла затем нажмите кнопку ОК

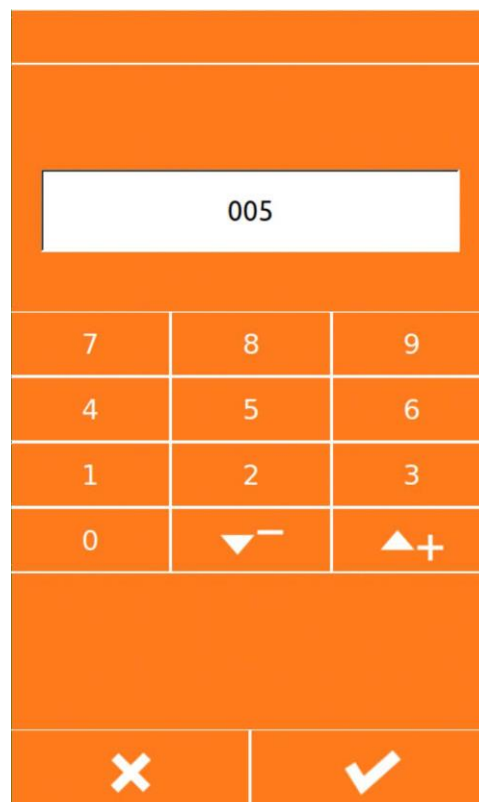

- 4) Выберите нужный файл с U-диска и введите номер файла операционного диска, как показано на рисунке справа.

Нажмите кнопку ОК , чтобы скопировать файл с диска U на рабочий диск.

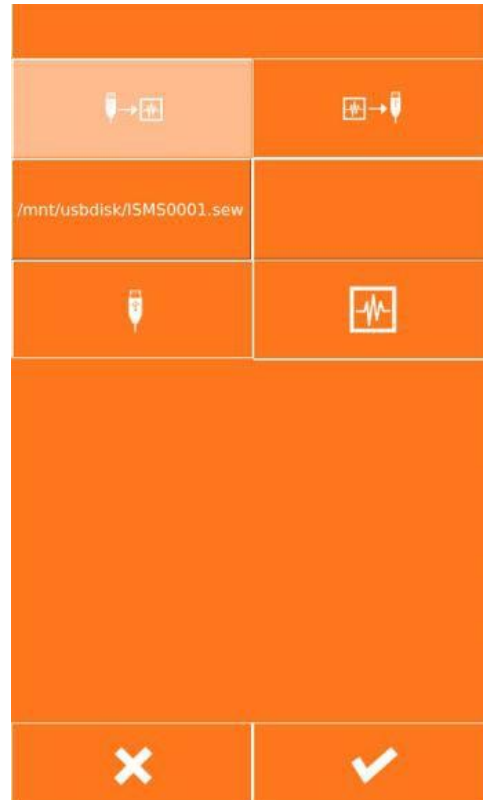



2. Сохраните файл копии с рабочего диска на диск U

В интерфейсе ввода данных нажмите



клавишу связи , чтобы открыть интерфейс связи, как показано на правом рисунке.

- 1) Кнопка Select (Выбор) , эта кнопка означает копирование файла шаблона с операционного диска на диск U;

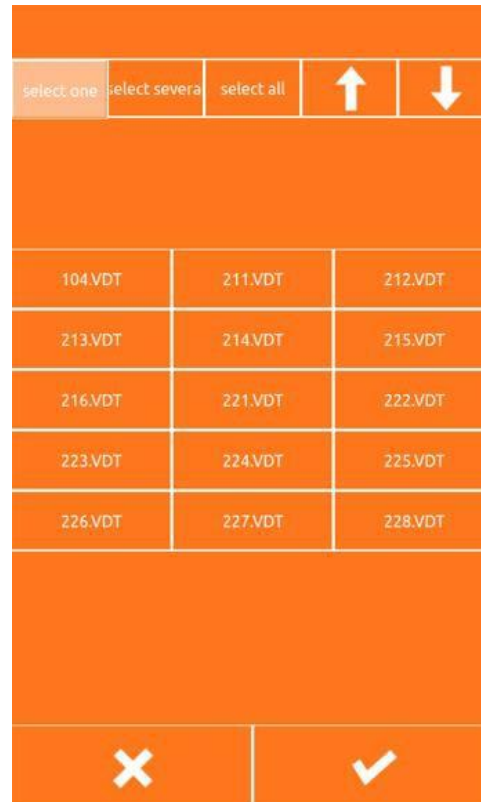

- 2) Нажмите кнопку Operation Disk  (Диск с операциями), чтобы открыть интерфейс Select operation Disk file (Выбор файла диска с операциями), как показано на правом изображении. Найдите файл, который вы хотите скопировать, и нажмите кнопку OK .



- 3) Нажмите кнопку U disk  чтобы отобразить интерфейс ввода номера файла, как показано на рисунке справа. Этот номер файла копируется в номер файла после диска U, введите номер файла и нажмите кнопку OK .

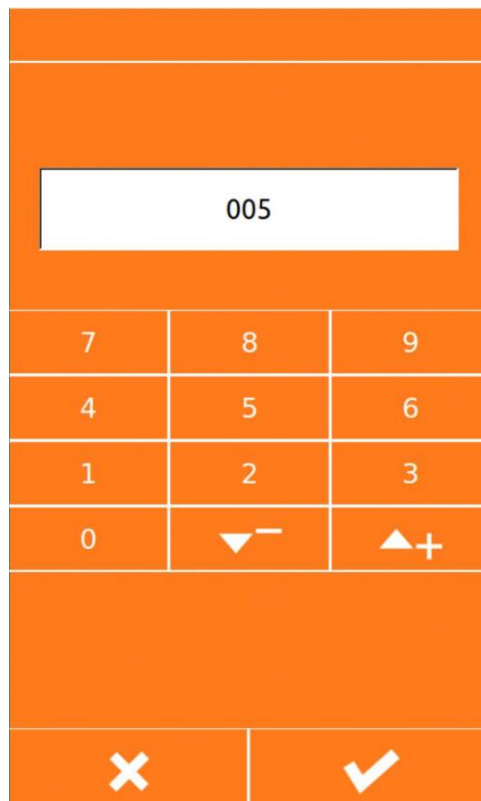

4) Выберите нужный файл с операционного диска и введите номер файла после диска U, как показано на рисунке справа, нажмите кнопку ОК , чтобы скопировать операцию с файлом на диск.



8 Настройки режимов и параметров

8.1 Переключение режимов

При нажатии на обычный швейный интерфейс вы попадаете в интерфейс настройки (как показано на правом изображении), где можно переключать и настраивать режимы.

Три режима: Режим общего шва, режим воспроизведения шаблона, режим циркуляционного шва.



Режим общего шва

Нажмите кнопку общего шва, чтобы войти в обычный швейный интерфейс, переключиться в режим общего шва.

Режим версии воспроизведения шаблона

В соответствии с шаблоном попадания в версию экрана, чтобы войти в версию интерфейса, переключиться в режим воспроизведения версии, в шаблоне интерфейса можно рисовать свои собственные рисунки, редактировать шаблоны, изменять шаблоны и так далее.

Режим циркуляционного шва

Нажмите кнопку циркулярного шва, чтобы войти в интерфейс циркулярного шитья, переключитесь в режим циркуляции.

8.2 Тест

Нажмите кнопку тестирования, чтобы войти в тестовый интерфейс, как показано на правом изображении..

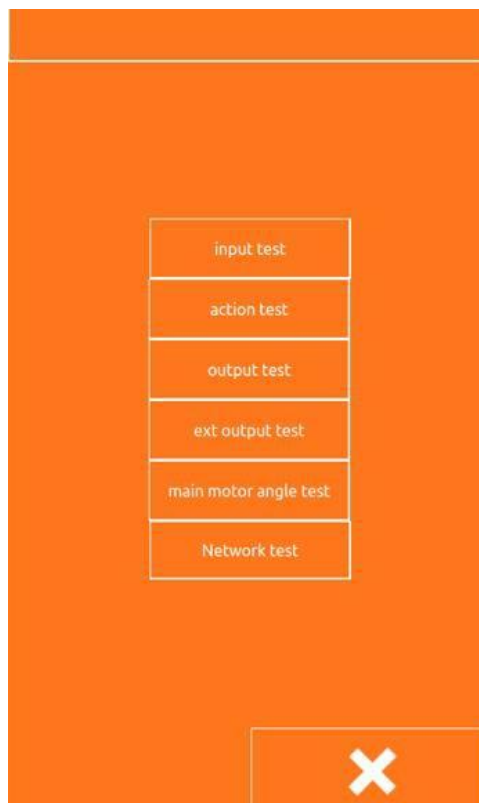

8.2.1 Входное тестирование

Нажмите кнопку входного теста, чтобы войти в интерфейс входного теста, как показано на правом изображении, вы можете просмотреть X начало, Y начало, Y начало, педальный переключатель, аварийный выключатель, состояние обнаружения разъединения.

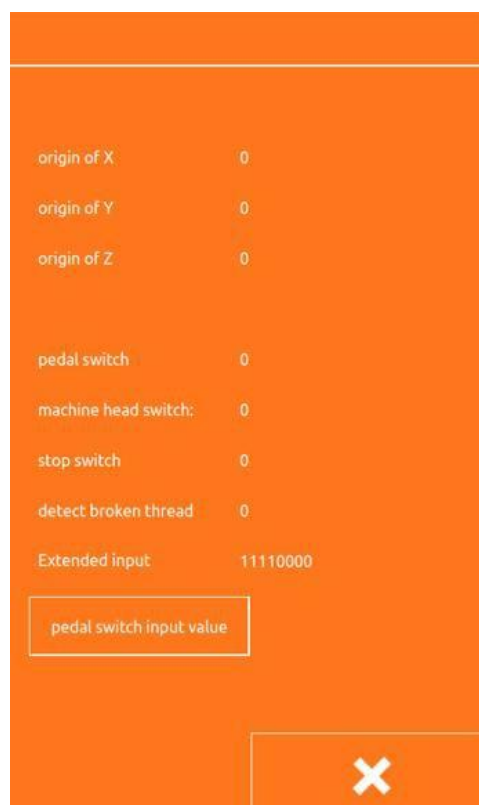

8.2.2 Тест действий

Нажмите кнопку Тест действия, чтобы войти в интерфейс тестирования действия, как показано на правом изображении. Вы можете протестировать движение по оси x, движение по оси y, действие линии сдвига, действие лапки среднего давления, действие заправки.



: Клавиша перемещения по оси X



: Клавиша перемещения по оси Y



: Клавиша обрезки нитей



: Клавиша поднятия средней прижимной лапки



: Клавиша заправки нитей



: Клавиша натяжения нити

sweep line

: Клавиша схемы заправки

Выберите клавишу действия, которую вы хотите проверить, затем нажмите клавишу плюс, минус, если соответствующие части машины имеют действие, чтобы показать, что это действие может быть выполнено

правильно, нажмите клавишу



, чтобы закрыть тест.

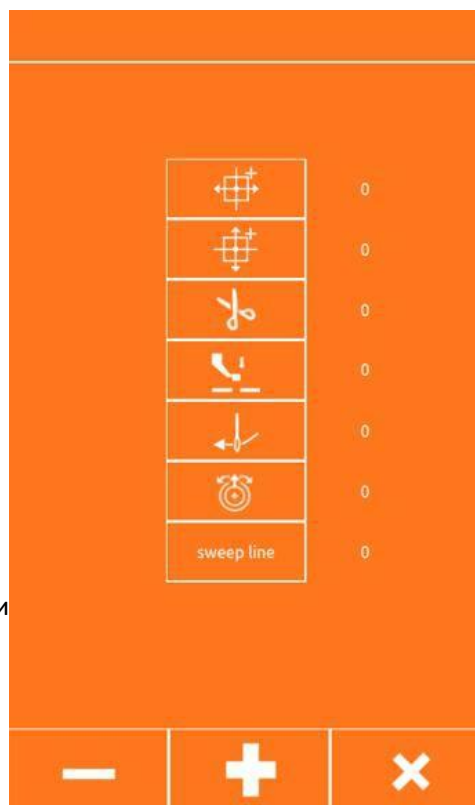

8.2.3 Выходной тест

Нажмите кнопку тестирования выхода, чтобы войти в интерфейс тестирования выхода, как показано на рисунке, нажмите кнопку за выходным портом, если клапан, соответствующий выходному порту, сработает, это означает, что выходной порт может работать нормально. После завершения теста нажмите

кнопку  , чтобы закрыть тест.

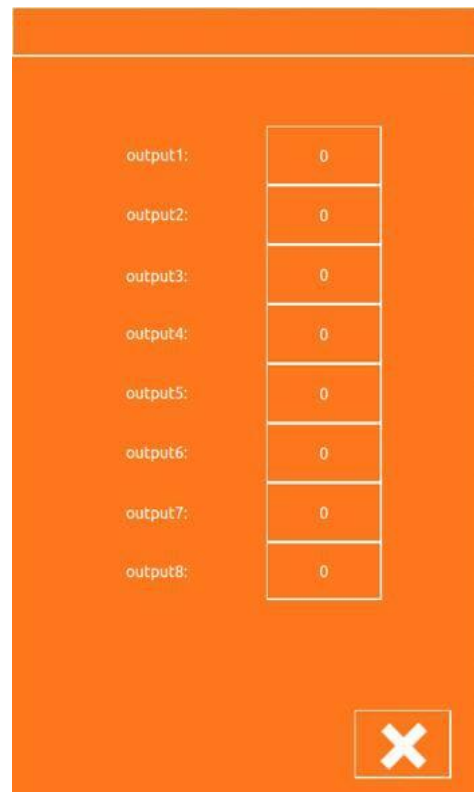

8.2.4 Тест внешних выходов

В соответствии с внешним выходом тест в внешний выход тест интерфейс, как показано на рисунке, выбор внешнего выхода, нажмите кнопку плюс/минус, если плата расширения соответствующего внешнего выхода, клапан имеет действие, указывая, что внешний экспорт может работать, тест завершен после нажмите кнопку , чтобы закрыть тест.

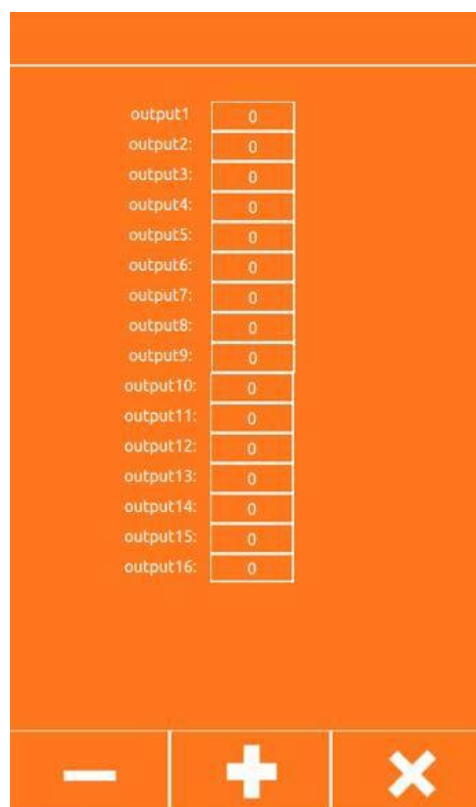

8.2.5 Испытание угла наклона игловодителя

В соответствии с клавишей теста угла игловодителя в интерфейс теста угла игловодителя, как показано на следующем рисунке, вы можете просмотреть текущий угол игловодителя, вращая маховое колесо машины, угол игловодителя будет меняться с вращением.



8.2.6 Калибровка аналоговой педали

Нажмите клавишу тестирования входа, чтобы войти в интерфейс тестирования входа, как показано на рисунке справа, и нажмите клавишу **a**, чтобы войти в интерфейс калибровки аналоговой педали.

Интерфейс калибровки аналоговой педали показан на правом рисунке

B: Текущее значение педали

C: Максимальное нажатие на педаль

D: Освободите положение равновесия педали

E: Максимальная величина обратного хода педали

Способ калибровки педали:

1. Нажмите кнопку **C**, чтобы перевести ее в нажатое состояние, нажмите на педаль до упора, нажмите "✓" и сохраните текущее значение входного сигнала педали;
2. Нажмите кнопку **D**, отпустите педаль, чтобы сохранить равновесие, нажмите кнопку "✓" еще раз, чтобы сохранить текущее значение входного сигнала педали;
3. Нажмите кнопку **E**, и нажмите кнопку "✓" еще раз, чтобы сохранить текущее значение входного сигнала педали.
4. После сохранения трех входных значений педали калибровка педали будет завершена, и нажмите кнопку "✗" для выхода из текущего интерфейса.

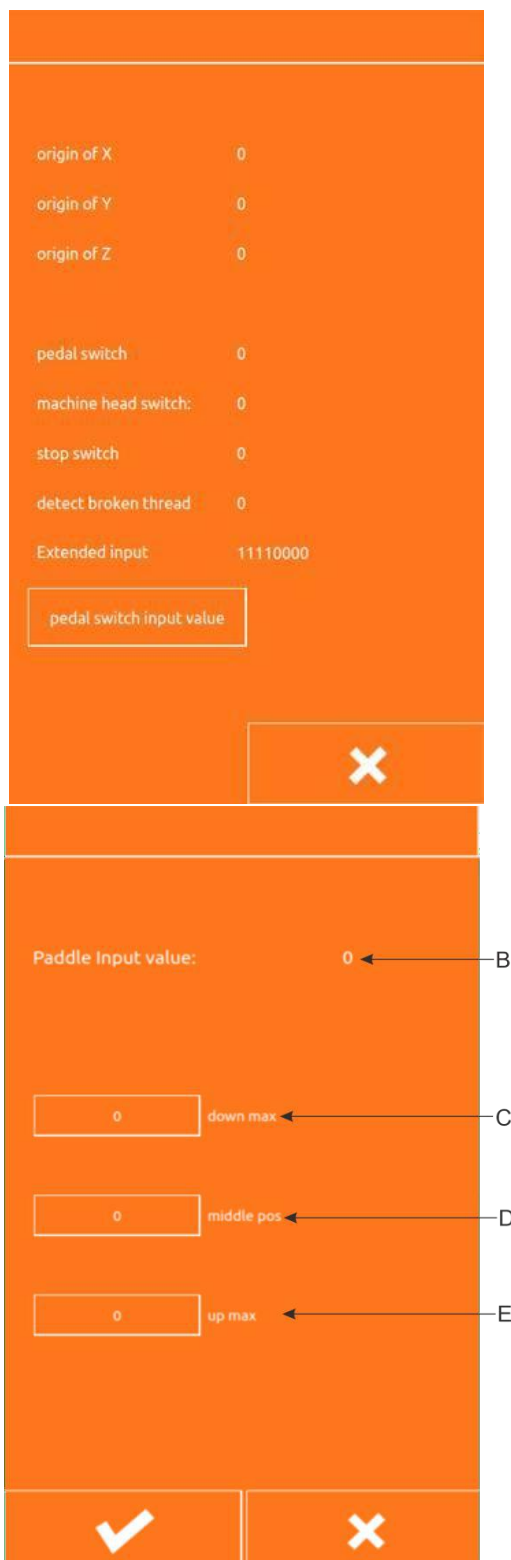

8.3 Настройки параметров

Нажмите на кнопку Parameter Settings, чтобы войти в интерфейс настройки параметров, как показано на следующем рисунке. Основная функция настройки параметров - это настройка некоторых параметров машины и установка некоторых опций. Одна из основных настроек 1 - это некоторые из наиболее часто используемых настроек, связанных с панелью управления; основные настройки 2 обычно не имеют отношения к приборной панели, а связаны только с панелью; расширенные настройки - это некоторые из более важных настроек, для установки которых требуется пользователь с расширенными правами путем ввода пароля; супернастройки обычно доступны только заводским специалистам с суперпривилегиями.



The image shows a screenshot of a parameter settings interface with an orange background. It contains four distinct sections, each with a label and a corresponding input field:

- base set 1:** A single input field followed by an "enter" button.
- base set 2:** A single input field followed by an "enter" button.
- high set:** A "password:" label followed by an input field and an "enter" button.
- super set:** A "password:" label followed by an input field and an "enter" button.

At the bottom right of the interface, there is a white "X" icon inside a rectangular button, which serves as a close or cancel function.

8.3.1 Базовая настройка 1

Нажмите на кнопку Access (Доступ) в базовой настройке 1 и перейдите в общий интерфейс настройки основных параметров, как показано на следующем рисунке, с

помощью клавиши Page  и , выберите кнопки параметров, которые вы

хотите изменить, с помощью клавиши ,

Вы можете запросить детали выбранных параметров, затем с помощью клавиш



Вы можете настроить значение параметра и после установки значения параметра, нажмите клавишу,



убедитесь, что изменения вступили

в силу, нажмите клавишу , чтобы выйти из общего интерфейса настройки основных параметров.



Основные параметры настройки 1 показаны в следующей таблице:

NO.	Установленный диапазон	Начальное значение	Установить единицу	Примечание
1	OFF/1/2	1	-	Время подъема прижимной рамки: После окончания шитья прижимная рамка поднимается в течение времени Выкл: Не поднимается автоматически 1: В положении последнего стежка поднимается 2: перемещение к началу шитья для подъема
54	0~2	0	1	Время опускания прерывистой прижимной лапки: 0: Через прижимную лапку переключатель связи опускания, но в положении опускания ткани избегание не падает 1: Через прижимную лапку переключатель связи опускания 2: PIN переключатель не связь, опускания лапки в начале шитья.

2	0~8	0	1	<p>Действие при опускании левой и правой прижимной лапки: 0: одновременно 1: Левая -- > правая 2: правая -- > левая 3-7: зарезервировано 8: Захват -- > задержка -- > прижимная пластина</p>
50	0~12	0	1	<p>Режим работы прижимной лапки 0: стандартный режим 1-4: зарезервировано 5: Левая и правая прижимная лапка → 2-ступенчатая прижимная лапка промежуточной прижимной лапки; При нажатии на педальный переключатель, при переходе на первую передачу, это левая и правая прижимные лапки, а при переходе на вторую передачу, это последовательность опускания (одновременного подъема) средней прижимной лапки 6-7: зарезервировано 8: Электрическая педаль с одной секцией 9-11: зарезервировано 12: Старт одним касанием Примечание: если установлен старт в одно касание, если включены 25 пунктов (самозапуск) в дополнительных настройках, а 002 (действие опускания левой и правой прижимной лапки) в базовой настройке 1 установлен на 8 (захват пластины -- > задержка -- > нажатие пластины), то старт может быть осуществлен автоматически</p>
54	0~2	0	1	<p>Время опускания прерывистой прижимной лапки: 0: опускается через тягу выключателя прижимной лапки, но не опускается в положении отхода подачи ткани 1: Опускание через выключатель прижимной лапки 2: Переключатель прижимной лапки не связан, и она опускается в начале шитья</p>

70	1~2	1	1	Используемый переключатель педального контроллера 1: Переключатель педального контроллера (одноступенчатый) 2: Переключатель двухступенчатого педального контроллера (опционально)
71	1~2	2	1	1: Вторичная прижимная лапка недействительна 2: Вторичная прижимная лапка эффективна
150	ON / OFF	OFF	-	Обратный стежок вверх Вкл: Двигатель выполняет реверс, когда верхняя ось останавливается и стержень иглы возвращается в верхнее положение Внимание! Подъем инвертированного стежка связан с тем, что стержень игловодителя остановится в более низком, чем обычно, положении, поэтому, начав шить, обратите внимание, чтобы он поднялся. Поэтому в отдельных условиях шитья может возникать поломка иглы. ВЫКЛ: Недействительно
151	200~2800(sti/min)	400	100	Скорость шитья 1-ого стежка
152	200~2800(sti/min)	800	100	Скорость шитья 2-ого стежка
153	200~2800(sti/min)	1200	100	Скорость шитья 3-его стежка
154	200~2800(sti/min)	1500	100	Скорость шитья 4-ого стежка
155	200~2800(sti/min)	2000	100	Скорость шитья 5-ого стежка
156	400~2800(sti/min)	2800	100	Скорость 5 стежков перед окончанием шитья
157	400~2800(sti/min)	2800	100	Скорость 4 стежков перед окончанием шитья
158	400~2800(sti/min)	2800	100	Скорость 3 стежков перед окончанием шитья
159	400~2800(sti/min)	2400	100	Скорость 2 стежков перед окончанием шитья
164	ON / OFF	OFF	-	Никаких действий обрезки нити Вкл: обрезка нити не активна ВЫКЛ: Данные шитья, обрезка нити
254	0~2	0	1	Маршрут движения от исходного положения машины к исходному положению 0: В соответствии с последовательностью ось Y вперед → центр оси X, исходное положение

				точка перемещается от оси XY в одно и то же время 1: В соответствии с порядком оси Y вперед → центр оси X, начальная точка перемещается в порядке начальная точка оси X → начальная точка оси Y 2: В соответствии с порядком правый конец оси X → ось Y вперед, начальная точка перемещается в порядке правый конец оси X → начальная точка оси Y → начальная точка оси X
462	0~2	0	1	Уменьшение масштаба точек привязки 0: Центр границы шитья (начало) 1: Точка начала шитья 2: Центральная точка детали
472	1~17	6	1	Настройка двухступенчатого прижимной лапки: Установка высоты двухуровневой прижимной лапки, единица измерения - мм.
552	-10~1	0	1	Синхронизация ослабления натяжения нити при обрезке нити [8 градусов на шаг] -10~1 -10: опережение ← 0: Стандарт → 1: Задержка
564	0~1	1	1	Время автоматического закрытия натяжителя 0: Натяжитель не закрыт 1: Натяжное устройство закрывается примерно через 1 минуту после открытия
962	ON/OFF	OFF	-	Обнаружение обрыва нити ВКЛ: активно ВЫКЛ: не активно
963	0~1	0	1	0: Ручной натяжитель 1: Электронный натяжитель
964	ON/OFF	OFF	-	Автоматическое выполнение ON: эффективно OFF: недействительно
965	ON/OFF	OFF	-	Ручной зажим резьбы начинает открываться ON: активно ВЫКЛ: не активно
966	0~2	2	1	Метод набора: 0: недействительный 1: Электронный 2: Пневматический.
992	0~1	0	1	Рамка перемещения 0: Перемещение в начальную точку после шитья 1: Перемещение в указанную точку после шитья
996	OFF/ON	OFF	-	OFF: Электрическая прижимная лапка ON: Пневматическая прижимная лапка

1000	0~1	0	1	Специальное оборудование 0: не активно 1: активно
1001	0~2	0	1	Выбор режима разделения 0: Непрерывное разделение (кнопка с номером схемы разделения недействительна) 1: Непрерывное разделение (кнопка с номером схемы разделения действует) 2: Разделение по отдельности
1002	0~1	0	1	Режим захвата 0: нормальный режим 1: Режим «Захват не открывается»
1003	0~3	0	1	Время закрытия натяжителя после начала шва Диапазон: 0-3 стежка
1004	200~500	400	100	Скорость резки Диапазон: 200-500 (ст/мин) Точность: 100
1005	-5~20	0	1	Регулировка угла наклона электромагнита захвата

8.3.2 Основные настройки 2

1. Интерфейс базовой настройки 2

Нажмите на кнопку Enter в разделе Basic Setup 2, чтобы войти в базовый интерфейс Setup 2, как показано на рисунке. 2.

Описание функций базовой настройки 2

1) Восстановление пароля Super Set Если вы забыли установить свой собственный суперпароль, вы можете использовать функцию восстановления пароля Super Set в качестве пароля по умолчанию.

Для использования этой функции необходимо получить пароль для восстановления.

2) Настройки времени и даты

Устанавливает текущую дату и время.

3) Настройка параметров верхнего компьютера В соответствии с параметрами верхнего компьютера необходимо установить клавишу для входа в интерфейс настройки параметров главного компьютера, как показано на следующем рисунке.

(1) Сигнал подсказки: вкл.: использование сигнала подсказки, выкл.: отключение сигнала подсказки.

(2) Тон подсказки использует тон по умолчанию: включено: тон подсказки использует унифицированный тон по умолчанию, выключено: тон подсказки не использует унифицированный тон по умолчанию.

(3) Тип сигнала подсказки: выберите тип сигнала подсказки по умолчанию.

(4) Отображение стежков: включено: точки стежков отображаются во всех состояниях во время печати; выключено: точки стежков отображаются только во время работы над точками стежков во время печати.

(5) Громкость: регулировка громкости звука подсказки

(6) Цвет стежка при запуске интерфейса: настройка отображения цвета стежка

(7) Лазер: эта опция должна быть включена для машин, использующих лазер

(8) Отображение лазерного диапазона: лазерный диапазон будет отображаться в печати.

(9) Значение времени задержки по умолчанию: время задержки кода функции

(10) Перфорация: эта опция должна быть включена для перфорационной машины

(11) Запрос неисправности: при открытии этой опции отображается кнопка запроса неисправности.

(12) Ограничение скорости шитья: включение этой опции ограничит изменение скорости шитья.

(13) Экран блокировки: при включении этой опции на швейном интерфейсе будет отображаться кнопка экрана блокировки.

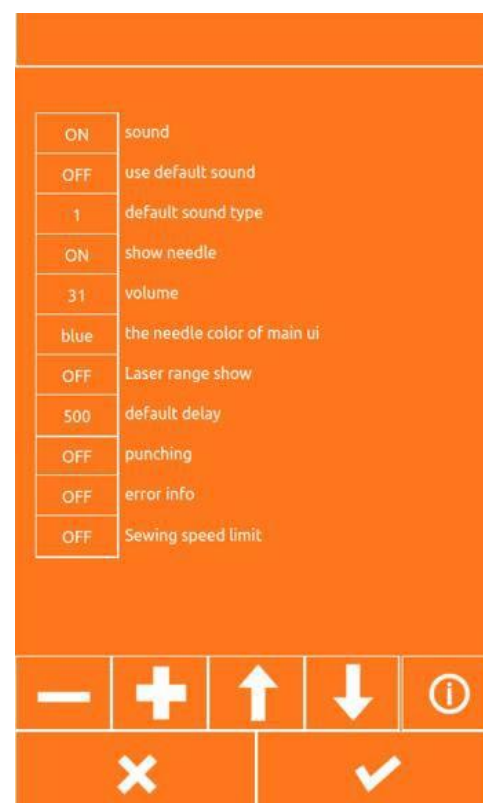
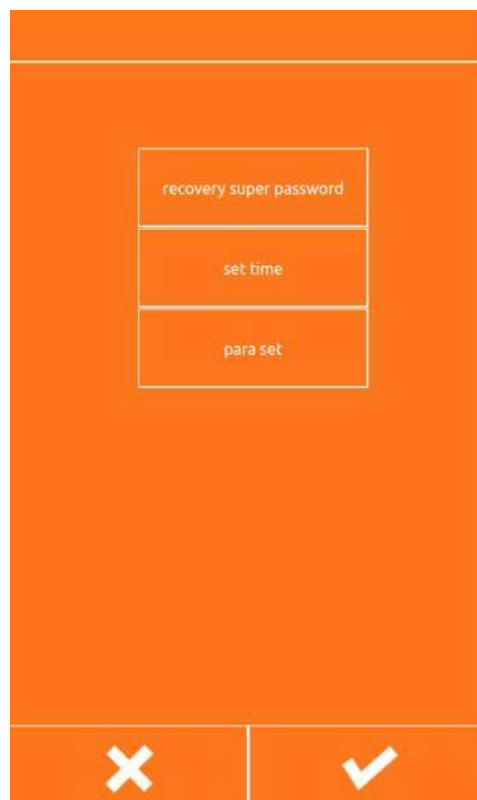

(14) Специальная машина: специальная машина должна быть выбрана с помощью этой опции

8.3.3.2 Параметры расширенных настроек

Нажмите на кнопку Настройки параметров, и вы сможете перейти к интерфейсу настройки дополнительных параметров, как показано на рисунке.

(002) Выбор языка: установлен на английском и китайском.

(003) Состояние машины шаблонов: выкл: Не использовать функцию автоматической индукции шаблона; Вкл: использовать автоматическое зондирование шаблона

(004) Обнаружение шаблона: По умолчанию установлено значение OFF, если установить значение on, то при выходе шаблона из датчика шаблона машина будет выдавать ошибку.

(008) Датчик положения шаблона: По умолчанию установлено значение «Выкл.», если установить значение «Вкл.», шаблон покидает машину датчик шаблона не работает

(010) Регулировка угла наклона ножа обрезки: Отрицательное значение - опережение, положительное - задержка (от -60 до 30).

(011) Регулировка времени доставки: Отрицательное - вперед, положительное - задержка (от -60 до 30)

(012) относительная координата X: координата X лазера, резака и другого оборудования относительно начала координат.

(013) координата Y относительно начала координат: координата Y лазера, резака и другого оборудования относительно начала координат.

(016) скорость кисти: регулировка скорости кисти, лазера и другого оборудования.

(020) количество игл для обнаружения оборванных нитей: настройка чувствительности количества игл для обнаружения оборванных нитей

(021) скорость подачи воздуха: установите уровень скорости подачи воздуха (1-10). Чем больше значение, тем быстрее.

(023) Регулировка угла позиционирования иглы: установка угла позиционирования игловодителя.

(024) автоматическое включение онлайн: включите эту опцию, и автоматическое включение онлайн перейдет в состояние подтверждения шаблона.

(025) самозапуск: эта опция должна быть включена при размещении шаблона для автоматического запуска

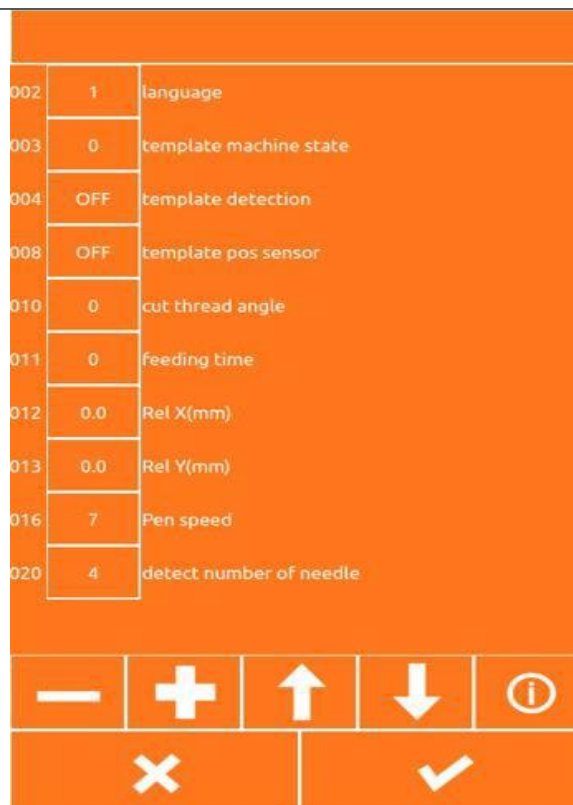

8.3.3.3 Обновление верхнего компьютера

Эта процедура может производиться через USB диск на хост-компьютер (панель) для обновления, перед обновлением, вам нужно скопировать новую версию программы панели файл и папку QM в основной каталог U диск, а затем вставить U диск в панель, а затем через параметры установлены---Дополнительные настройки--->хост-компьютер обновления панели программы для обновления, после успешного обновления появится «Успешно, пожалуйста, перезагрузите» подсказка. Перезагрузите машину.

8.3.3.3 Модернизация нижнего компьютера

Эта программа может обновлять нижний компьютер (плату управления) через USB-флэш-диск. Перед обновлением необходимо скопировать файл ps.bin новой версии программы в основной каталог USB-флэш-диска, затем вставить USB-флэш-диск в панель, а затем обновить программу платы управления через настройки параметров -- > дополнительные настройки -- > обновление компьютерного блока.

После успешного обновления появится сообщение «Успех, пожалуйста, перезагрузитесь», после чего перезагрузитесь.

8.3.3.4 Восстановление заводских настроек





Эта программа может восстановить параметры базовой настройки 1 до значения по умолчанию, восстановив функцию заводской настройки.

8.3.3.5 Корректировка происхождения

Нажмите кнопку настройки начала координат, чтобы войти в интерфейс настройки начала координат, как показано на рисунке.



1. Настройка нулевой точки двигателя

Нажмите кнопку а, чтобы войти в интерфейс регулировки положения двигателя, как показано на рисунке, нажмите кнопку 1 / 2 / 3 (удерживайте кнопку нажатой), и нажмите кнопку   может регулировать положение начала вращения двигателя X/Y/Z. После регулировки нажмите кнопку  (кнопка перейдет в состояние подъема), сохраните текущее значение регулировки и нажмите кнопку  для выхода.

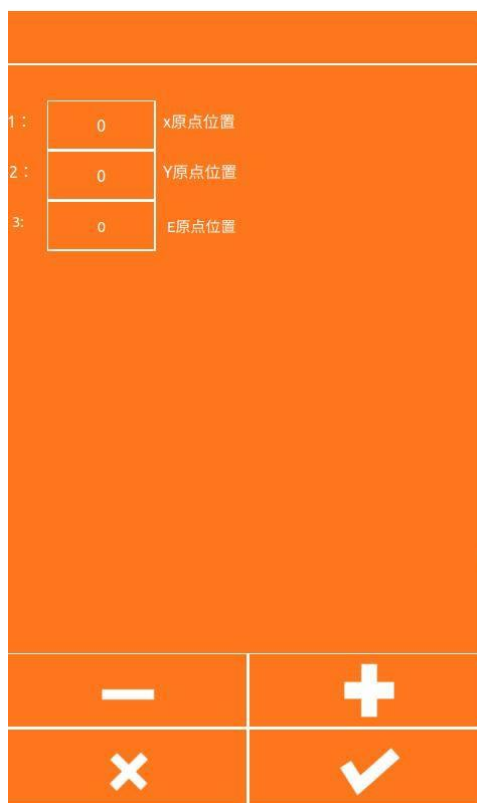

8.3.4 8.3.4 Супернастройки

8.3.4.1 Интерфейс супернастроек

Интерфейс супернастроек, как показано на рисунке, задается производителем и не может быть изменен пользователем. Как правило, параметры в супернастройках необходимо установить до выхода с завода.



8.3.4.2 Параметры супернастроек

Нажмите кнопку настройки параметров, чтобы войти в интерфейс настройки суперпараметров, как показано на рисунке.

(1) Стиль отображения: обычно выбирается стиль по умолчанию.

(2) Ограничение скорости шитья: установите максимальную скорость шитья. После установки скорость шитья не будет превышать это значение.

(3) Коэффициент двигателя X: не меняйте этот заводской параметр, иначе направление X будет неточным.

(4) Коэффициент двигателя Y: не меняйте этот заводской параметр, иначе направление Y будет неточным.



8.3.4.3 Настройка установок

Нажмите кнопку установки, чтобы войти в интерфейс установки. Чтобы войти в интерфейс установки, необходимо ввести пароль для установки следующего шага. Чтобы получить этот пароль, обратитесь к производителю. После ввода пароля можно установить шифрование. После установки шифрования машина не сможет шить в указанное время. Для шитья необходимо ввести пароль установки. Для получения пароля обратитесь к производителю.

8.4 Возможность доступа

Нажмите клавишу доступности, чтобы войти в интерфейс доступности, как показано на рисунке.

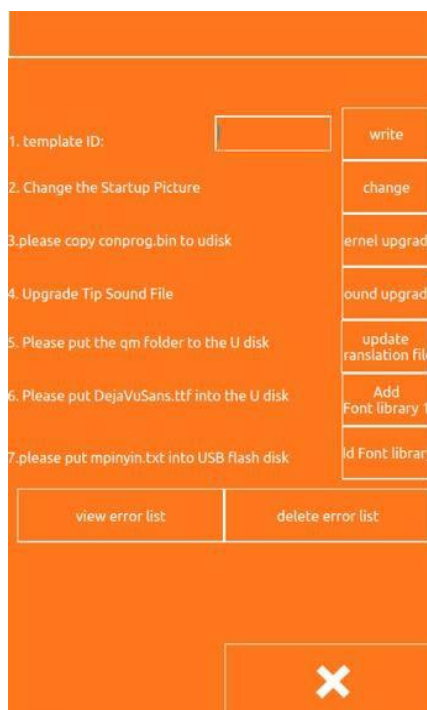

8.4.1. Идентификатор шаблона

Эта функция используется для определения шаблонов, а шаблон имеет беспроводную идентификационную карту. Каждая карта имеет идентификационный номер, который соответствует номеру шаблона P на панели. Когда создается новый шаблон беспроводной идентификационной карты или изменяется идентификационный номер шаблона, поместите беспроводную идентификационную карту на датчик шаблона, затем введите идентификационный номер шаблона в поле редактирования идентификационного номера шаблона в интерфейсе доступности, а затем нажмите кнопку «Записать», когда ввод будет завершен, и идентификационный номер шаблона может быть записан на беспроводную карту, а завершение записи сообщит об успехе..

8.4.2. Изменение начальной картинки

Если вы хотите изменить картинку, отображаемую при запуске панели, пришлите нам картинку, которую вы хотите отобразить. Затем мы изменим картинку в соответствии с указанным форматом файла, присланного вам, вы будете пересмотренный файл картинки в U-диск, U-диск вставляется в панель, вы можете нажать кнопку «Изменить», чтобы изменить начало изображения, завершение изменения подскажет успех.

8.4.3. Обновления ядра

Когда вам нужно обновить ядро, мы предоставим вам файлы conprog.bin, вы поместите этот файл в U-диск, U-диск вставляется в панель, панель для идентификации USB-диска после завершения, вы можете нажать кнопку «Обновление ядра» для обновления, после обновления будет предложено обновить успешно.

8.4.4. Обновление звукового сигнала

Когда вам нужно обновить звуковой сигнал, мы предоставим Wxaudio папку для вас, вы положите эту папку в U диск, U диск вставляется в панель, чтобы определить USB диск после завершения, вы можете нажать кнопку «Beep Upgrade» для обновления, после обновления будет предложено обновить успешно

8.5 Счетчик

Нажмите кнопку «Счетчик», чтобы войти в интерфейс счетчика, как показано на рисунке справа. Вы можете установить режим работы счетчика шитья и счетчика счета игл, а также задать текущее и максимальное значения счетчика.

upcounter	100	1000
sewing counter	current value	max value
downcounter	10000	10000
needles counter	current value	max value

8.6 Об авторских правах

Нажмите на кнопку , чтобы войти в интерфейс запроса информации об авторских правах, введите пароль для просмотра информации об авторских правах.

9 Приложение 1

Таблица кодов ошибок

В случае отказа машины на панели оператора отображается код ошибки. Для устранения неисправности следуйте инструкциям, приведенным в следующей таблице.

Код ошибки	Описание
10	Нажмите на выключатель аварийной остановки. Нажмите кнопку сброса, чтобы устранить ошибки.
11	Нажмите переключатель паузы. Нажмите кнопку сброса, чтобы устранить ошибки. Нажмите кнопку для перемещения лапки, и вы сможете продолжить шитье.
12	Нажмите переключатель паузы. Нажмите клавишу сброса для устранения ошибок, переведите педаль на 2-ю передачу, в исходную точку проверки.
15	Выключатель аварийного останова был нажат при подключении питания, но выключатель аварийного останова был неисправен. Отключите питание и проверьте штекер P9 в гнезде материнской платы.
16	Контакт аварийного выключателя не работает при подключенном питании. Отключите питание и проверьте разъем P9 в гнезде материнской платы.
25	Когда питание подключено, педальный переключатель устанавливается на 2-ю передачу. (2 педальный переключатель, является стартовым переключателем) отключите питание, подтвердите педальный переключатель.
35	При подключении питания переключатель педалей устанавливается на 1-ю передачу. (2 педальный переключатель, это переключатель выжима) отключите питание, подтвердите педальный переключатель.
50	Головка швейной машины была сброшена при подключении питания. Отключите питание и поднимите головку швейной машины. Проверьте штекер на гнезде материнской платы P14.
51	Головка швейной машины была обнаружена сброшенной во время запуска. Отключите питание и проверьте штекер P14 в гнезде материнской платы.
55	При подключении питания головка швейной машины сбрасывается. Отключите питание и поднимите головку швейной машины. Отключите питание и проверьте штекер P14 в гнезде материнской платы.
65	При подключении питания кнопка панели управления находится в состоянии нажатия, либо контакт кнопки плохой. Отключите питание и проверьте клавишу панели управления.
100	Если появляется уведомление «Greaseup», не добавляйте смазку (работы по очистке не выполняются). Добавьте смазку, а затем выполните операцию очистки.
111	Положение парковки неправильное - отключите питание, проверьте устройство обрезки нитей или двигатель швейной машины на наличие неправильной работы.
121	Обрезка нити не может быть завершена. Отключите питание, проверьте неподвижный нож и подвижные части лезвия ножа на наличие царапин или повреждений.
130	Неисправность главного двигателя - неисправность двигателя главного вала или неисправность контроллера двигателя главного вала.
131	Плохой контакт с монитором синхронизации. Отключите питание и убедитесь, что штекер P1 находится в хорошем состоянии.
132	Обнаружив, что главный двигатель швейной машины не вращается нормально, отключите питание, чтобы убедиться, что состояние штекера P11 материнской платы двигателя хорошее.
133	Главный двигатель швейной машины останавливается в неправильном положении. Отключите питание и убедитесь, что штекер P11 находится в хорошем состоянии.

150	Главный двигатель швейной машины ненормально нагревается или плохо работает датчик температуры. Отключите питание и проверьте состояние швейной машины. Если данные шитья (короткий цикл) номера иглы (15 стежков) повторяется, двигатель вала перегревается, возможен отказ [E150].)
200	Не обнаружено начало в направлении x - отказ двигателя x или отказ датчика начала Y
201	Двигатель X останавливается с ошибкой. Отключите питание, чтобы убедиться, что направление подачи X-импульса работает не правильно.
203	Перегрузка двигателя X-Motor по току - отказ двигателя X-Motor или отказ панели управления двигателем X-Motor
204	В процессе шитья двигатель X останавливается с ошибкой. Отключите питание, чтобы убедиться, что направление подачи X-образного импульса работает не правильно.
205	Импульсный двигатель X останавливается во время движения к началу позиции шитья. Отключите питание, чтобы убедиться, что направление подачи X работает не правильно.
206	Двигатель X останавливается во время передачи данных. Отключите питание, чтобы убедиться, что направление подачи X-импульса не соответствует норме.
207	Невозможно обнаружить двигатель X Motion... - отказ двигателя, или отказ энкодера двигателя X-Motor, или отказ панели управления двигателем X-Motor
208	X-двигатель не управляется x-отказ энкодера двигателя или отказ панели X-двигателя
210	Направление Y не может найти источник - неисправность двигателя Y или неисправность датчика источника Y
211	Двигатель Y-импульса останавливается с ошибкой. Отключите питание и проверьте, не нарушено ли направление подачи Y.
213	Перегрузка двигателя по току --- отказ двигателя Y или отказ панели управления двигателя Y
214	В процессе шитья двигатель Y-образного импульса останавливается с ошибкой. Отключите питание и проверьте, не нарушено ли направление подачи Y.
215	Импульсный двигатель Y останавливается во время движения к начальной позиции шитья. Отключите питание и проверьте, не нарушено ли направление подачи Y.
216	Двигатель Y-импульса аварийно останавливается во время передачи данных. Отключите питание и убедитесь в том, что направление подачи Y работает нормально.
217	Невозможно обнаружить движение двигателя Y - неисправность двигателя Y, или отказ энкодера двигателя Y, или отказ панели управления двигателя Y
218	Y двигатель вышел из-под контроля - отказ энкодера Y двигателя или отказ платы управления Y двигателя
300	Двигатель линии сдвига не может найти исходную точку - неисправность двигателя линии сдвига или неисправность энкодера двигателя линии сдвига
301	Невозможно обнаружить подъем и опускание прижимной лапки/кнопочного зажима. Отключите питание, чтобы подтвердить направление подъема и опускания прижимной лапки/кнопочной папки, проверить правильность работы.
303	Перегрузка двигателя линии сдвига по току - неисправность двигателя линии сдвига или неисправность платы управления двигателя линии сдвига
307	Невозможно обнаружить электрическое движение двигателя линии сдвига - неисправность двигателя линии сдвига, или неисправность энкодера двигателя линии сдвига, или неисправность платы управления двигателя линии сдвига
308	Двигатель линии сдвига вышел из-под контроля - неисправность энкодера двигателя линии сдвига или неисправность платы управления двигателя линии сдвига
320	Скретч-мотор не может найти источник - неисправность двигателя линии захвата или неисправность энкодера двигателя линии захвата

321	Перегрузка двигателя улавливания нити по току - неисправность двигателя улавливающей нити или неисправность платы управления двигателем улавливающей нити
323	Невозможно обнаружить электрическое движение двигателя линии скретча - неисправность двигателя линии скретча, или неисправность энкодера двигателя линии скретча, или неисправность платы управления двигателем
324	Двигатель скретч-линии не управляется - неисправность энкодера двигателя скретч-линии или неисправность платы управления двигателем скретч-линии
400	При подключении питания обнаруживается ошибка связи между системной платой и материнской платой. Отключите питание, проверьте состояние разъема P1 электрической платы материнской платы и разъема P3 электрической платы материнской платы.
401	При подключении питания обнаруживается ошибка связи между материнской платой и материнской платой двигателя. Отключите питание и убедитесь, что состояние разъема материнской платы P5 и электрического разъема материнской платы P2 в порядке.
410	Обнаружены ошибки связи между материнской платой и платой управления. Отключите питание и снова подключите его.
411	Обнаружена ошибка связи между материнской платой и материнской платой двигателя. Отключите питание и снова подключите его.
420	Не вставлен инструмент для хранения данных. Нажмите кнопку сброса, чтобы исключить ошибки.
421	Неправильное содержание данных, невозможность их использования или отсутствие данных. Нажмите кнопку сброса, чтобы исключить ошибки. Убедитесь, что данные в накопителе сохранены в порядковом номере модели.
422	Произошла ошибка при считывании информации об инструменте хранения. Нажмите кнопку сброса, чтобы исключить ошибки. Подтвердите данные в накопителе.
424	В накопителе недостаточно места. Нажмите кнопку сброса, чтобы исключить ошибки. Используйте другие инструменты хранения.
425	Во время записи инструмента хранения произошла ошибка. Нажмите клавишу сброса, чтобы исключить ошибки. Пожалуйста, используйте указанный инструмент хранения. Убедитесь, что запись заблокирована или что есть свободное место.
427	Дизайн, зарегистрированный в программе контура, удаляется. Нажмите кнопку сброса, чтобы исключить ошибки. Перерегистрируйте программу контуров и добавьте стиль.
428	Стиль, установленный в программе, удален. Нажмите кнопку сброса, чтобы исключить ошибки. Перезагрузите программу, чтобы добавить шаблон.
430	Резервное копирование данных на материнскую плату невозможно. Отключите питание и снова подключите к источнику питания.
440	Исключение хранения данных на материнской плате. Отключите питание и снова подключите его к источнику питания.
450	Невозможно считать информацию о выборе типа машины с накопителя заголовков. Отключите питание и убедитесь, что штекер материнской платы двигателя питания находится в хорошем состоянии P16.
451	Данные не могут быть сохранены в памяти заголовка. Отключите питание и снова подключите к источнику питания.
452	Невозможно подключиться к устройству хранения данных с заголовком. Отключите питание и убедитесь, что разъем на материнской плате исправен P16.

480	Исключение датчика положения шаблона
500	После расширения данные для шитья превышают область, в которой можно шить. Нажмите кнопку сброса, чтобы исключить ошибки. Снова установите увеличение или область шитья.
502	После увеличения настройки шаг данных превышает максимальный шаг 12,7 мм. Нажмите кнопку сброса, чтобы исключить ошибки. Снова установите увеличение.
510	В данных программы есть исключение. Нажмите кнопку сброса, чтобы исключить ошибки. Перечитайте данные программы из запоминающего устройства или данные из программы.
511	Код завершения не удалось ввести в данные программы. Нажмите кнопку сброса, чтобы исключить ошибки. Переделайте данные программы, в которую был введен код завершения, или измените порядковый номер считывателя.
512	превышает количество используемых контактов. Нажмите кнопку сброса, чтобы исключить ошибки. Изменение порядкового номера считывателя.
581	Не удалось правильно считать папку Storage Switch. Аппарат неправильно копирует до и после копирования. (438F данных могут быть считаны до 430F) нажмите кнопку сброса для устранения ошибок. Пожалуйста, считайте данные с той же машины.
582	Версия коммутатора хранилища несовместима. Нажмите кнопку сброса, чтобы исключить ошибки. Пожалуйста, прочитайте ту же версию данных.
583	Версия параметра несовместима. Нажмите кнопку сброса, чтобы исключить ошибки. Пожалуйста, считайте ту же версию данных.
600	Произошел обрыв нити. Нажмите кнопку сброса, чтобы исключить ошибки. Нажмите клавишу Key_step_back, чтобы переместить лапку, и вы сможете продолжить шитье.
690	Двигатель прижимной лапки среднего напряжения не может найти источник - неисправность двигателя прижимной лапки среднего напряжения или неисправность энкодера двигателя прижимной лапки среднего напряжения
691	Двигатель линейного зажима останавливается ненормально. Убедитесь, что припуск строчки слишком длинный. Отключите питание и очистите нижнюю часть игольной платы. Убедитесь, что штекеры гнезд P20, P4 на базовой плате материнской платы находятся в хорошем состоянии.
693	Перегрузка по току двигателя прижимной лапки среднего напряжения... Неисправность двигателя или панели управления двигателя прижимной лапки среднего напряжения
697	Невозможно обнаружить электрическое движение двигателя прижимной лапки среднего напряжения - неисправность двигателя прижимной лапки, или неисправность энкодера двигателя прижимной лапки, или неисправность платы управления двигателя прижимной лапки
698	Двигатель прижимной лапки среднего напряжения не управляется - неисправность энкодера двигателя прижимной лапки среднего напряжения или неисправность платы управления двигателя прижимной лапки среднего напряжения
700	Напряжение питания превышает норму. Отключите питание и проверьте входное напряжение.
701	Напряжение привода главного двигателя швейной машины превышает норму. Отключите питание и проверьте напряжение
705	Напряжение питания низкое. Отключите питание и проверьте входное напряжение.
710	Главный швейный двигатель обнаружил ненормальный ток. Отключите питание и убедитесь, что швейная машина не работает.
711	Ненормальный ток обнаруживается импульсным двигателем. Отключите питание, чтобы убедиться в том, что работа прижимной лапки/кнопочного зажима не является нормальной.

720	Нос не может опуститься.
721	Нос не может подняться.
820	Очередь шаблонов пустая
821	У шаблон Нет кода окончания
822	Отсутствует код окончания шаблона
830	Переполнение данных шаблонов
850	Ошибка ответа CAN bus
901	Ошибка импульса двигателя X (внутренняя ошибка)
902	Ошибка импульса двигателя Y (внутренняя ошибка)
903	Ошибка импульса двигателя обрезки нити (внутренняя ошибка)
904	Ошибка импульса (внутренняя ошибка) двигателя прижимной лапки среднего напряжения
905	Ошибка импульса (внутренняя ошибка) двигателя нити
906	Внутренняя ошибка
911	Внутренняя ошибка
912	Внутренняя ошибка
913	Внутренняя ошибка
914	Внутренняя ошибка